

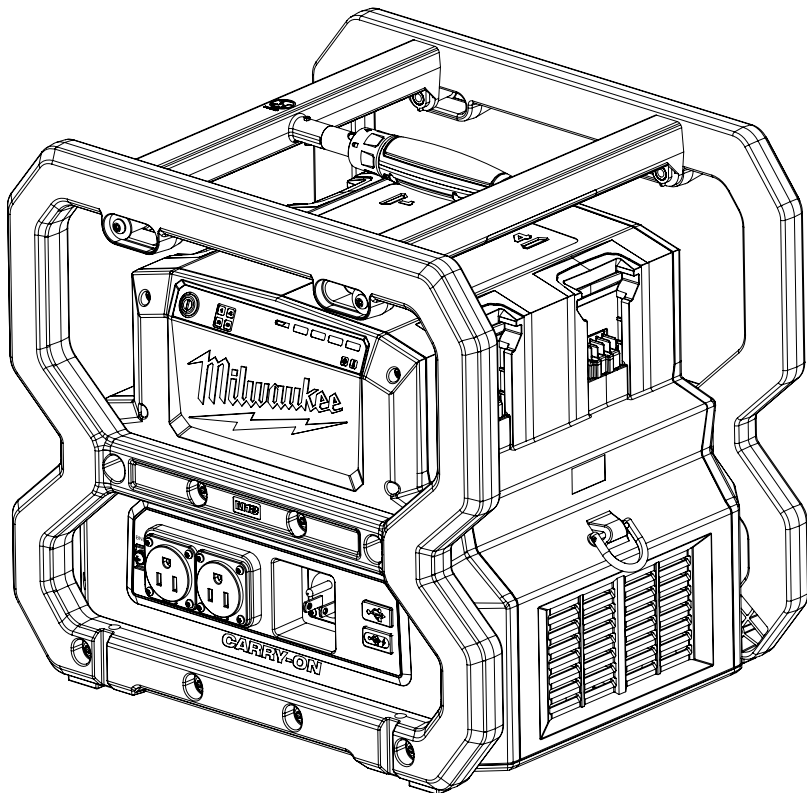

OPERATOR'S MANUAL
MANUEL de L'UTILISATEUR
MANUAL del OPERADOR



Cat. No. / No de cat.
2845-20

M18™ CARRY-ON™ 3600W/1800W POWER SUPPLY
SOURCE D'ALIMENTATION DE 3 600 W / 1 800 W M18™
CARRY-ON™
FUENTE DE ENERGÍA DE 3 600 W / 1 800 W M18™
CARRY-ON™



WARNING To reduce the risk of injury, user must read and understand operator's manual.

AVERTISSEMENT Afin de réduire le risque de blessures, l'utilisateur doit lire et bien comprendre le manuel.

ADVERTENCIA Para reducir el riesgo de lesiones, el usuario debe leer y entender el manual.

IMPORTANT SAFETY INSTRUCTIONS

WARNING Read all safety warnings, instructions, illustrations and specifications provided with this power tool. Failure to follow all instructions listed below may result in electric shock, fire and/or serious injury. **Save all warnings and instructions for future reference.**

- **Know your power supply.** Read operator's manual carefully. Learn its applications and limitations, as well as the specific potential hazards related to this product. Do not alter or modify the power supply from the original design or function. Misuse and improper handling can cause injury.
- **Always follow all safety rules recommended by the manufacturer of attachments.**
- **Do not use this power supply to provide power for emergency medical equipment or life support devices.**

WORK AREA SAFETY

- **Keep work area clean and well lit.** Cluttered or dark areas invite accidents.
- **To reduce the risk of injury, close supervision is necessary** when an appliance is used near children.
- **Do not expose to rain. Store indoors.**
- **For indoor use or temporary outdoor use. Exercise reasonable care when using in wet conditions. Do not charge outdoors.**
- **If using with a lanyard, do not exceed maximum capacity marked on the lanyard label.** Always determine the weight of the product, with all accessories, when selecting the appropriate lanyard system. Exceeding maximum capacity may result in serious injury. See specifications for tool and battery weight.
- **For best results, use with energy absorbing lanyards.** Ropes, straps or chains may break and cause failure. Do not use with lanyards at full tension. Do not use lanyards longer than 3 feet.
- **Never leave the power supply unattended while in use.**

ELECTRICAL SAFETY

- **Power cord plugs must match the outlet. Never modify the plug in any way. Do not use any adapter plugs with earthed (grounded) power tools.** Unmodified plugs and matching outlets will reduce risk of electric shock.
- **Connect only to properly grounded outlets.**
- **Always use a suitable extension cord to reduce the risk of electric shock.**
- **Unplug the cord from outlet when not in use and before servicing or cleaning.**
- **Maintain charger cord.** When unplugging charger, pull plug rather than cord. Never carry charger by its cord. Keep cord from heat, oil and sharp edges. Make sure cord will not be stepped on, tripped over or subjected to damage or stress. Do not use charger with damaged cord or plug. Have a damaged charger replaced immediately.
- **Do not abuse the cord. Never use the cord for carrying, pulling or unplugging the power tool. Keep cord away from heat, oil, sharp edges or moving parts.**
- **Arrange cords carefully to avoid hazardous environments.** Tripping or snagging on cords can cause injury and product damage. Do not allow cords to run through puddles or across wet ground.

- **Avoid body contact with earthed or grounded surfaces, such as pipes, radiators, ranges and refrigerators.** There is an increased risk of electric shock if your body is earthed or grounded.
- **To reduce the risk of electric shock, do not put equipment in water or other liquid.** Do not place or store appliance where it can fall or be pulled into a tub or sink.
- **If operating a equipment in a damp location is unavoidable, use a ground fault circuit interrupter (GFCI) protected supply.** Use of an GFCI reduces the risk of electric shock.
- **This equipment has arcing or sparking parts which should not be exposed to flammable vapors.** Locate equipment at least 18" (457 mm) above the floor when used in a repair facility.
- **Operating this power supply less than 3' (1 m) from building or other obstruction can cause overheating and damage to the power supply.** For proper cooling, allow at least 3' (1 m) of empty space above and around the power supply.
- **Do not connect power supply output to a building's electrical system.**
- **The power supply is isolated from the frame and from the AC receptacle ground pin.**
- **The power supply output is disconnected (isolated) from the AC receptacle ground pin and frame.** Therefore, electrical devices that require this connection may not operate.
- **Do not exceed the load rating of the extension cord.** Be mindful of the individual and accumulative electrical load for all attachments. Exceeding the load capacity of the extension cord could result in overheating, fire, electrical shock, or injury.
- **Do not overload the power supply's capacity.** Exceeding the power supply's wattage/ampere capacity may damage the power supply and/or electrical devices connected to it.
- **Equipment may require more power consumptions than this power supply is capable of providing. Check the equipment's manual to avoid damage to the power supply or risk of personal injury.**

PERSONAL SAFETY

- **Do not overreach. Keep proper footing and balance at all times.** This enables better control of the power tool in unexpected situations.
- **Do not sit or step on the power supply.**
- **Do not use on a ladder or unstable support.** Stable footing on a solid surface enables better control of the power supply in unexpected situations.
- **Do not put fingers or hands into the power supply. Do not put any object into openings.** Do not use with any opening blocked; keep free of dust, lint, hair, and anything else that may reduce air flow.
- **Always use common sense and be cautious when using tools.** It is not possible to anticipate every situation that could result in a dangerous outcome. Do not use this tool if you do not understand these operating instructions or you feel the work is beyond your capability; contact Milwaukee Tool or a trained professional for additional information or training.

BATTERY AND CHARGER SAFETY

- **CAUTION** Use MILWAUKEE Li-Ion battery packs only on recommended MILWAUKEE Li-Ion products. Do not use counterfeit, aftermarket, or "knockoff" batteries or chargers. Do not wire a battery pack to a power supply plug or car cigarette lighter.

- **Avoid dangerous environments.** Do not charge battery pack in rain, snow, damp or wet locations. Do not use battery pack or charger in the presence of explosive atmospheres (gaseous fumes, dust or flammable materials) because sparks may be generated when inserting or removing battery pack, possibly causing fire.
- **Charge in a well ventilated area.** Do not block charger vents. Keep them clear to allow proper ventilation. Do not allow smoking or open flames near a charging battery pack. Vented gases may explode.
- **Follow all charging instructions and do not charge the battery pack or equipment outside the temperature range specified in the instructions.** Charging improperly or at temperatures outside the specified range may damage the battery and increase the risk of fire.
- **Avoid using an extension cord when possible.** When unavoidable, use a properly wired 16 gauge or larger extension cord with pins that are the same number, size and shape as the pins on the charger. Make sure that the extension cord is in good electrical condition.
- **Unplug charger and remove battery packs** when not in use.
- **Do not burn or incinerate batteries.** Batteries may explode. Toxic fumes and materials are created when batteries are burned.
- **Do not use a battery pack or equipment that is damaged or modified.** Damaged or modified batteries may exhibit unpredictable behavior resulting in fire, explosion or risk of injury.
- **Do not crush, drop, or damage battery pack. Always securely contain battery packs during transport.** Do not use a battery pack that has received a sharp blow, been dropped, run over, or damaged in any way (e.g., pierced with a nail, hit with a hammer, stepped on, in a vehicle accident).
- **Do not disassemble battery pack or charger.** If it is damaged, take it to a MILWAUKEE service facility.
- **Battery chemicals cause serious burns.** Never allow contact with skin, eyes, or mouth. If a damaged battery pack leaks battery chemicals, use rubber or neoprene gloves to dispose of it. If skin is exposed to battery fluids, wash with soap and water and rinse with vinegar. If eyes are exposed to battery chemicals, immediately flush with water for 20 minutes and seek medical attention. Remove and dispose of contaminated clothing.
- **Do not short circuit.** A short-circuited battery pack may cause fire, personal injury, and product damage. A battery pack will short circuit if a metal object makes a connection between the positive and negative contacts on the battery pack. Do not place a battery pack near anything that may cause a short circuit, such as coins, keys or nails in your pocket.
- **Do not allow fluids to flow into battery pack.** Corrosive or conductive fluids, such as seawater, certain industrial chemicals, and bleach or bleach containing products, etc., can cause a short circuit.
- **Do not expose a battery pack or equipment to fire or excessive temperature.** Exposure to fire or temperature above 265°F (130°C) may cause explosion.
- **Battery packs marked as Resistant** are suitable for environments where incidental contact or exposure to oils, greases, and solvents can occur.

These packs are not resistant to acids or other corrosive chemicals. Never immerse or allow fluids to penetrate the battery pack.

- **Use only recommended attachments.** Use of an attachment not recommended or sold by the battery charger or battery pack manufacturer may result in a risk of fire, electric shock or personal injury.

SERVICE

- **Have your power supply serviced by a qualified repair person using only identical replacement parts.** This will ensure that the safety of the power supply is maintained.
- **Never service damaged battery packs.** Service of battery packs should only be performed by the manufacturer or authorized service providers.
- **Maintain labels and nameplates.** These carry important information. If unreadable or missing, contact a MILWAUKEE service facility for a free replacement.

STORAGE

- **To prevent the risk of fire or shock; Store your power supply and battery packs in a cool, dry place.** Do not store where temperatures may exceed 122°F (50°C) such as in direct sunlight, a vehicle, or metal building during the summer.

READ AND SAVE ALL INSTRUCTIONS FOR FUTURE USE. SPECIFICATIONS





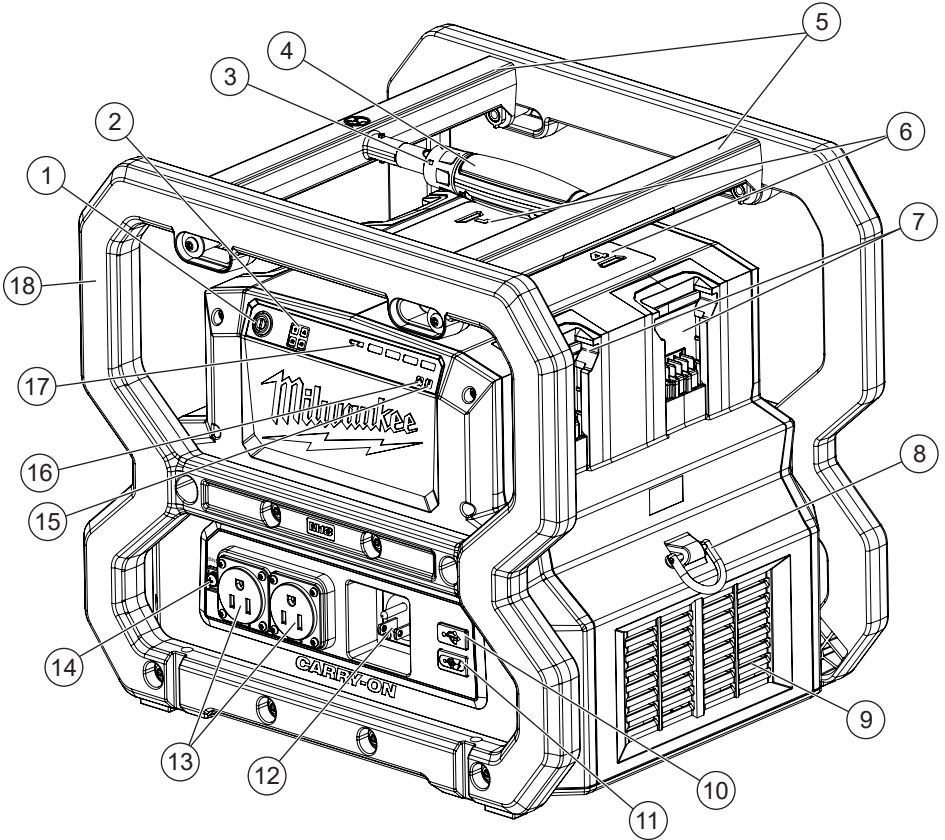











Cat. No.	2845-20
Battery Type	M18™
Charger Type	M18™
Rated Input Voltage	120 V AC
Rated Input Amps	8.4 A
Rated Output Voltage (Charger)	18 V
Rated Output Amps (Per Charger)	3 A
Total Rated Output (Both Receptacles)	
Peak Watts	3600 W for 5 seconds
Rated Watts	1800 W
Voltage	120 VAC
Rated Frequency	60 Hz
Rated Output Voltage	
(USB-A)	5VDC @ 2.1A (10.5 W)
Rated Output Voltage	
(USB-C PD)	20/15/12/9/5VDC @ 3A (Up to 60 W)
Power Supply Cord	UL Listed, Type SJO, 3-conductor, No. 14 AWG min., rated 105°C min., 300V/15A min., 6 ft (1.8 m) min. length
Weight (Tool Only)	28 lb (12.7 kg)
Weight (With four M18™ 12.0Ah battery pack)	41.7 lb (18.9 kg)
Recommended Ambient Operating Temperature	32°F to 105°F (0°C to 40°C)
Recommended Ambient Charging Temperature	40°F to 105°F (5°C to 40°C)

FUNCTIONAL DESCRIPTION



- | | |
|--|--|
| 1. Power button | 11. USB-C PD port |
| 2. Battery presence indicator | 12. AC input |
| 3. Lock icon | 13. AC 120V AC receptacles |
| 4. Handle | 14. Bonding terminal |
| 5. Battery lock bars | 15. Overtemp indicator |
| 6. Battery charging status/indicator light (4 total) | 16. Overload indicator |
| 7. Battery pack slots | 17. Fuel gauge |
| 8. Carrying strap loop | 18. Roll cage |
| 9. Fans | 19. Detachable charging cord (not shown) |
| 10. USB-A port | |

SYMBOLOLOGY

	Volts
	Direct Current
	Alternating Current
	Amps
	Hertz
	Lock
	Power button
	WARNING Risk of Electric Shock
	Universal Serial Bus (USB)
	Universal Serial Bus Type-C (USB-C)
	Do not allow battery to contact corrosive or conductive fluid.
	Do not step
	Overload Indicator
	Overtemperature Indicator
BND	Bonding Terminal
BFP	Backfeed Protected
	Class II equipment with functional grounding
	UL Listing for Canada and U.S.

INSTALLATION

EXTENSION CORDS

Grounded tools require a three wire extension cord. Double insulated tools can use either a two or three wire extension cord. As the distance from the supply outlet increases, you must use a heavier gauge extension cord. Using extension cords with inadequately sized wire causes a serious drop in voltage, resulting in loss of power and possible tool damage. Refer to the table shown to determine the required minimum wire size.

The smaller the gauge number of the wire, the greater the capacity of the cord. For example, a 14 gauge cord can carry a higher current than a 16 gauge cord. When using more than one extension cord to make up the total length, be sure each cord contains at least the minimum wire size required. If you are using one extension cord for more than one tool, add the nameplate amperes and use the sum to determine the required minimum wire size.

Guidelines for Using Extension Cords

- Do not exceed the load rating of the extension cord. Be mindful of the individual and accumulative electrical load for all attachments. Exceeding the load capacity of the extension cord could result in overheating, fire, electrical shock, or injury.
- If you are using an extension cord outdoors, be sure it is marked with the suffix "W" to indicate that it is acceptable for outdoor use.
- Be sure your extension cord is properly wired and in good electrical condition. Always replace a damaged extension cord or have it repaired by a qualified person before using it.
- Protect your extension cords from sharp objects, excessive heat and damp or wet areas.

Recommended Minimum Wire Gauge For Extension Cords*					
Nameplate Amps	Extension Cord Length				
	25'	50'	75'	100'	150'
0 - 2.0	18	18	18	18	16
2.1 - 3.4	18	18	18	16	14
3.5 - 5.0	18	18	16	14	12
5.1 - 7.0	18	16	14	12	12
7.1 - 12.0	16	14	12	10	--
12.1 - 16.0	14	12	10	--	--
16.1 - 20.0	12	10	--	--	--

* Based on limiting the line voltage drop to five volts at 150% of the rated amperes.

GROUNDING

WARNING Improperly connecting the grounding wire can result in the risk of electric shock. Check with a qualified electrician if you are in doubt as to whether the outlet is properly grounded. Do not modify the plug provided with the tool. Never remove the grounding prong from the plug. Do not use the tool if the cord or plug is damaged. If damaged, have it repaired by a MILWAUKEE service facility before use. If the plug will not fit the outlet, have a proper outlet installed by a qualified electrician. Only if permitted and required by local codes, the bonding terminal stud may be wired using 14 AWG Copper insulated solid or stranded wire or wire sized per local codes.

Grounded Tools (Three-Prong Plugs)

Tools marked "Grounding Required" have a three wire cord and three prong grounding plug. The plug must be connected to a properly grounded outlet (See Figure A). If the tool should electrically malfunction or break down, grounding provides a low resistance path to carry electricity away from the user, reducing the risk of electric shock.

The grounding prong in the plug is connected through the green wire inside the cord to the grounding system in the tool. The green wire in the cord must be the only wire connected to the tool's grounding system and must never be attached to an electrically "live" terminal.

Your tool must be plugged into an appropriate outlet, properly installed and grounded in accordance with all codes and ordinances. The plug and outlet should look like those in Figure A.

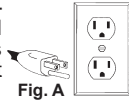

Fig. A

ASSEMBLY

WARNING Recharge only with the charger specified for the battery. For specific charging instructions, read the operator's manual supplied with your charger and battery.

Removing/Inserting the Batteries

To **remove** the batteries, push in the release buttons and pull the battery packs away from the power source.

To **insert** the batteries, slide the pack into the body of the power source. Make sure they latch securely into place.

NOTE: The unit requires four charged battery packs to operate.

Inserting/Removing Extension Cord

The power source must be plugged in to charge the batteries. The power source will charge up to 4 batteries that are installed in the charging bays. Plug a suitable extension cord into the power source. The power source must be plugged in to a 120V receptacle to charge batteries. To disconnect the extension cord once charging is complete, remove the cord from the power source.

The power supply either discharges or charges the battery packs one function at a time. Once battery packs are charged, unplug the extension cord and plug in tools or products.

Locking/Unlocking the Battery Packs

1. Twist the handle collar to **unlock** the handle prior to pulling apart the battery lock bars attached to the carrying handle.

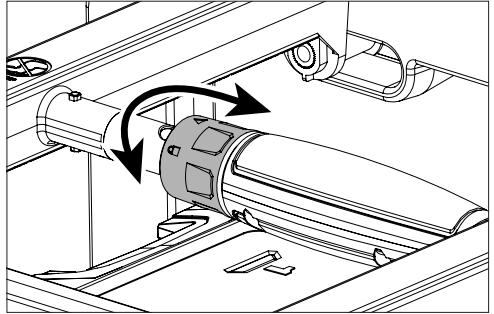

2. Twist the handle collar to the **lock** position. There is a hole in the bar to attach a padlock (not included).

3. Attach the padlock. Doing so prevents the batteries from being removed from the power source.

NOTE: It is recommended that the battery lock bars be positioned closest together with the handle collar in the lock position when not over battery packs.

Installing the Carrying Strap

To **install** the carrying strap, attach the hooks from the strap on both carrying strap loops. Make sure the hooks are secure on the loops prior to carrying the power source. To **remove**, reverse the procedure.

Tethering the Power Supply

Tethers can be attached to the power source anywhere on the roll cage.

GENERAL OPERATION

Power Supply Capacity

Make sure the power supply can supply enough rated and peak watts for the items being powered at the same time.

1. Select the items to be powered at the same time.
2. Total the rated watts of these items. This is the amount of power the power supply must produce to keep the items running. See wattage reference chart.
3. Estimate how many peak watts will be needed. Peak wattage is the short burst of power needed to start electric motor-driven tools such as a circular saw. Because not all motors start at the same time, total peak watts can be estimated by adding only the item with the highest additional peak watts to the total rated watts from step 2.

Application/ Equipment	Estimated Rated Watts*	Estimated Peak Watts*
Job Site		
Electric Drill - 3/8"	600	1000
Work Light	1000	1000
Reciprocating Saw	960	1920
Circular Saw - 7-1/4"	1400	2300
Miter Saw - 10"	1800	2800
Air Compressor 1/4 HP	970	1600
Airless Sprayer 1/3 HP	600	1200
Radio	50	50
M18™/M12™ Standard Charger (48-59-1812)	60	60
M18™/M12™ Rapid Charger (48-59-1808)	75 (M12™) 120 (M18™)	75 (M12™) 120 (M18™)
Lifestyle		
Microwave	1000	1000
TV	50-300	50-300
Satellite Receiver	250	250
Portable Fan	40	120
Heater	1300	1300
String Lights	50-150	50-150
Laptop	50-150	50-150
Tablet	15	15
Cellphone	5	5

*Wattages listed are approximate.
Check tool or appliance for actual wattage.

Fuel Gauge

Use the Fuel Gauge to determine the battery pack's remaining run time. Press the Fuel Gauge button to display the lights. The Fuel Gauge will light up for 2-3 seconds. When less than 10% of charge is left, 1 light on the Fuel Gauge will flash slowly.

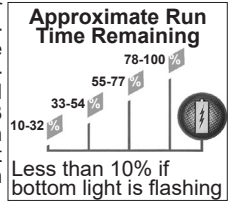

NOTE: If the Fuel Gauge doesn't appear to be working, place the battery pack on the charger and charge as needed.

Compared to NiCd battery pack types, MILWAUKEE Li-Ion battery packs deliver fade-free power for their entire run time. The tool will not experience a slow, gradual loss of power as you work. To signal the end of discharge, 1 light on the Fuel Gauge will flash quickly for 2-3 seconds and the tool will not run. Charge the battery pack.

NOTE: Immediately after using the battery pack, the Fuel Gauge may display a lower charge than it will if checked a few minutes later. The battery cells "recover" some of their charge after resting.

Fuel Gauge Lights	Diagnosis	Solution
Lights 1 - 4 Solid	Remaining run time	Continue working
1 Light, flashing slowly	Less than 10% run time left	Prepare to charge pack
1 Light, flashing quickly	End of discharge	Charge pack
Lights 1-4, flashing quickly	Current draw too high	Reduce loading on the power supply, then retry.
Lights 1&3 / 2&4, flashing alternatingly	Battery temperature too high	Allow batteries to cool, then retry.

Using the Power Supply

This power supply converts DC electricity to 120 VAC household power and/or USB charging power, allowing the user to charge and power a variety of devices.

- To prolong the life of the power supply and attached devices, it is important to take care when adding electrical loads to the power supply.
- There should be nothing connected to the power supply outlets before starting the power source.
- The correct and safe way to manage power supply power is to sequentially add loads.

NOTE: The AC Outlet and USB ports can be used at the same time. The internal fan may activate during use.

1. Insert (4) required M18™ battery packs.
2. Press the power **Ⓚ** button to turn the power supply ON.
3. Plug in and turn on the first load, preferably the largest load. Permit the power supply output to stabilize.
4. Plug in and turn on the next load. Again, permit the power supply to stabilize.

NOTE: An alert will sound when the battery packs are low.

5. When finished, turn off the power supply, disconnect the devices, and remove the battery packs.

Onboard Fuel Gauge LEDs and Alert Tones

When the power source detects a low battery condition, a dead battery, an overload, or overtemp condition, the user will be alerted with an audible tone(s). Investigate the root cause of the tone(s) to continue use.

Overload and Overtemperature Conditions

When an overload or overtemperature condition occurs, the power source will produce a unique tone and the respective icon will light. Take the appropriate action, such as turning off or reducing the load on the power source, or allowing the power source to rest (cool down) before continuing use.

NOTE: After three consecutive overloads, the power supply will be locked out for 5 minutes. After 5 minutes, the power supply can be turned on and used normally.

Cold Weather Operation

MILWAUKEE Lithium-Ion battery packs are designed to operate in temperatures below freezing. When the battery pack is too cold, it may need to warm up before normal use. Insert four batteries on the power supply and use the power supply in a light application (up to 1000W). If the above power recommendation is exceeded, an audible tone will be heard, and 1 LED might flash on the battery fuel gauges. Reset the battery packs by plugging them into a charger (the power supply acts as a charger when plugged into AC power).

CHARGER OPERATION

⚠WARNING Charge only MILWAUKEE M18™ Lithium-Ion batteries in this MILWAUKEE Lithium-Ion charger. Other types of batteries may cause personal injury and damage.

When to Charge the Battery Pack

MILWAUKEE batteries do not develop a "memory" when charged after only a partial discharge. It is not necessary to run down the battery pack before placing it on the charger.

- Use the Fuel Gauge to determine when to charge your MILWAUKEE Lithium-Ion battery pack.
- You can "Top-Off" your battery packs' charge before starting a big job or long day of use.
- The only time it is necessary to charge the MILWAUKEE Lithium-Ion battery pack is when the battery pack has reached the end of its charge. To signal the end of charge, the power supply will beep and flash the fuel gauge. Charge the battery pack as needed.

How to Charge the Battery Pack

1. Connect 120V power cord to AC input.
NOTE: When an extension cord is connected to the AC input, power supply will enter charging mode.
2. Insert one or more battery packs in available battery pack slots. Make sure it latches securely into place. The fuel gauge on each battery pack indicates how fully charged the pack is. The fuel gauge will turn off when charging is complete.
NOTE: Battery packs will charge simultaneously.
3. Once inserted, the LED for the corresponding charging indicator will light. Battery packs will charge simultaneously. The LEDs will indicate the following:



Continuous red: Charging



Slow flashing green: Approaching full charge



Continuous green light: Charging is complete



Flashing red: Battery is too hot/cold - Charging will begin when battery reaches correct charging temperature

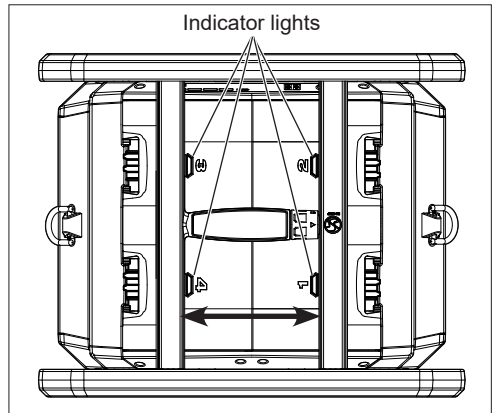

NOTE: When in charging mode, the power supply cannot use AC outlets or USB ports.

4. After charging is complete, the charge indicator light will be illuminated green. The power supply will keep the battery pack fully charged if it is left on the charger. The charge indicator light will be same as normal charging.
- If the charge indicator light flashes red and green, check that the battery pack is fully seated into the bay. Remove the battery pack and reinsert. If the charge indicator light continues to flash red and green, remove pack(s) and unplug charger for at least 2 minutes. After 2 minutes, plug charger back in and insert pack. If the problem persists, contact a MILWAUKEE service facility.
 - If the charge indicator light does not come on, check that the battery pack is fully seated into the bay. Remove the battery pack and reinsert. If the charge indicator light still does not come on, remove pack(s) and unplug charger for at least 2 minutes. After 2 minutes, plug charger back in and insert pack. If after these attempts the charge indicator light still does not come on, contact a MILWAUKEE service facility.

Dead Battery Notification

Alarm will sound when a battery's charge becomes low. An additional alarm will sound when the unit is dead and powers off.

Charging a Hot or Cold Battery Pack

The Red Flashing charge indicator light on the charger indicates that the battery pack temperature is outside the charging range. Once the battery pack is within the acceptable range, normal charging will take place and the red light will be continuous. Hot or cold batteries may take longer to charge.

Lithium-Ion Charging Status

Battery Pack Temperature	Red Charger Indicator Light	Charging Status
Too Hot	Fast Flashing	Not charging
Normal Range	Continuous	Normal charging
Too Cold	Fast Flashing	Not charging

MAINTENANCE

⚠WARNING To reduce the risk of injury, always unplug the power supply and remove the battery packs from the chargers before performing any maintenance. Never disassemble the tool, battery packs or charger. Contact a MILWAUKEE service facility for ALL repairs.

To reduce the risk of fire, personal injury, and product damage due to a short circuit, never immerse your tool, battery pack or charger in fluid or allow a fluid to flow inside them. Corrosive or conductive fluids, such as seawater, certain industrial chemicals, and bleach or bleach containing products, etc., can cause a short circuit.

Maintain Power Supply

Keep your power supply in good repair by adopting a regular maintenance program. If the power supply does not work properly, return the power supply to a MILWAUKEE service facility for repairs.

⚠WARNING To reduce the risk of personal injury, electric shock and damage, never immerse your tool in liquid or allow a liquid to flow inside it.

Cleaning

Clean dust and debris from any vents. Keep tool clean, dry and free of oil or grease. Use only mild soap and a damp cloth to clean, since certain cleaning agents and solvents are harmful to plastics and other insulated parts. Some of these include gasoline, turpentine, lacquer thinner, paint thinner, chlorinated cleaning solvents, ammonia and household detergents containing ammonia. Never use flammable or combustible solvents around tools.

Cleaning the Battery and Battery Bay

Keep battery connections and surfaces between the power source and battery free of debris and materials.

Failure to keep surfaces clean may result in misalignment and/or damage to the battery connection.

Repairs

For repairs, return the tool to the nearest authorized service center.

ACCESSORIES

⚠WARNING Use only recommended accessories. Others may be hazardous.

For a complete listing of accessories, go online to www.milwaukeetool.com or contact a distributor.

SERVICE - UNITED STATES

1-800-SAWDUST (1.800.729.3878)

Monday-Friday, 7:00 AM - 6:30 PM CST

or visit www.milwaukeetool.com

Contact Corporate After Sales Service Technical Support with technical, service/repair, or warranty questions.

Email: metproductsupport@milwaukeetool.com

Become a Heavy Duty Club Member at www.milwaukeetool.com to receive important notifications regarding your tool purchases.

SERVICE - CANADA

Milwaukee Tool (Canada) Ltd

1.800.268.4015

Monday-Friday, 7:00 AM - 4:30 PM CST

or visit www.milwaukeetool.ca

LIMITED WARRANTY USA & CANADA

Every MILWAUKEE power tool* (see exceptions below) is warranted to the original purchaser only to be free from defects in material and workmanship. Subject to certain exceptions, MILWAUKEE will repair or replace any part on an electric power tool which, after examination, is determined by MILWAUKEE to be defective in material or workmanship for a period of three (3) years** after the date of purchase unless otherwise noted. Return of the power tool to a MILWAUKEE factory Service Center location or MILWAUKEE Authorized Service Station, freight prepaid and insured, is required. A copy of the proof of purchase should be included with the return product. This warranty does not apply to damage that MILWAUKEE determines to be from repairs made or attempted by anyone other than MILWAUKEE authorized personnel, misuse, alterations, abuse, normal wear and tear, lack of maintenance, or accidents.

Normal Wear: Many power tools need periodic parts replacement and service to achieve best performance. This warranty does not cover repair when normal use has exhausted the life of a part including, but not limited to, chucks, brushes, cords, saw shoes, blade clamps, o-rings, seals, bumpers, driver blades, pistons, strikers, lifters, and bumper cover washers.

*This warranty does not cover Air Nailers & Staplers; Airless Paint Sprayer; Cordless Battery Packs; Gasoline Driven Portable Power Generators; Hand Tools; Hoist – Electric, Lever & Hand Chain; M12™ Heated Gear; Reconditioned Product; and Test & Measurement Products. There are separate and distinct warranties available for these products.

**The warranty period for Job Site Radios, M12™ Power Port, M18™ Power Source, Jobsite Fan and Trade Titan™ Industrial Work Carts is one (1) year from the date of purchase. The warranty period for the M18 FUEL™ 1" D-Handle High Torque Impact Wrenches, Drain Cleaning Cables, AIRSNAKE™ Drain Cleaning Air Gun Accessories, REDLITHIUM™ USB Laser Levels and TRAPSNAKE™ 25' Auger w/ CABLE DRIVE™, FORCE LOGIC™ Press Tool Accessories and Green Cross Line Laser is two (2) years from the date of purchase. The warranty period for the M18™ Compact Heat Gun, 8 Gallon Dust Extractor, M18™ Framing Nailers, M18 FUEL™ 1/2" Ext. Anvil Controlled Torque Impact Wrench w/ ONE-KEY™, M18 FUEL™ 1" High Torque Impact Wrench w/ ONE-KEY™, M18 FUEL™ 2 Gal. Compact Quiet Compressor, M12™ Laser Levels, 165' Laser Detector, M12™ 23GA Pin Nailer, M18 FUEL™ 1/4" Blind Rivet Tool w/ ONE-KEY™, M12 FUEL™ Low Speed Tire Buffer, M18 FUEL™ Random Orbital Polishers, M18™ Utility Fencing Stapler, 72" Laser Tripod, and M18™ CARRY-ON™ 3600W/1800W Power Supply is three (3) years from the date of purchase. The warranty period for the LED in the LED Work Light and the LED Upgrade Bulb for the Work Light is the lifetime of the product subject to the limitations above. If during normal use the LED or LED Bulb fails, the part will be replaced free of charge. Warranty Registration is not necessary to obtain the applicable warranty on a MILWAUKEE power tool product. The manufacturing date of the product will be used to determine the warranty period if no proof of purchase is provided at the time warranty service is requested.

ACCEPTANCE OF THE EXCLUSIVE REPAIR AND REPLACEMENT REMEDIES DESCRIBED HEREIN IS A CONDITION OF THE CONTRACT FOR THE PURCHASE OF EVERY MILWAUKEE PRODUCT. IF YOU DO NOT AGREE TO THIS CONDITION, YOU SHOULD NOT PURCHASE THE PRODUCT. IN NO EVENT SHALL MILWAUKEE BE LIABLE FOR ANY INCIDENTAL, SPECIAL, CONSEQUENTIAL OR PUNITIVE DAMAGES, OR FOR ANY COSTS, ATTORNEY FEES, EXPENSES, LOSSES OR DELAYS ALLEGED TO BE AS A CONSEQUENCE OF ANY DAMAGE TO, FAILURE OF, OR DEFECT IN ANY PRODUCT INCLUDING, BUT NOT LIMITED TO, ANY CLAIMS FOR LOSS OF PROFITS. SOME STATES DO NOT ALLOW THE EXCLUSION OR LIMITATION OF INCIDENTAL OR CONSEQUENTIAL DAMAGES, SO THE ABOVE LIMITATION OR EXCLUSION MAY NOT APPLY TO YOU. THIS WARRANTY IS EXCLUSIVE AND IN LIEU OF ALL OTHER EXPRESS WARRANTIES, WRITTEN OR ORAL, TO THE EXTENT PERMITTED BY LAW. MILWAUKEE DISCLAIMS ANY IMPLIED WARRANTIES, INCLUDING WITHOUT LIMITATION ANY IMPLIED WARRANTY OF MERCHANTABILITY OR FITNESS FOR A PARTICULAR USE OR PURPOSE; TO THE EXTENT SUCH DISCLAIMER IS NOT PERMITTED BY LAW, SUCH IMPLIED WARRANTIES ARE LIMITED TO THE DURATION OF THE APPLICABLE EXPRESS WARRANTY AS DESCRIBED ABOVE. SOME STATES DO NOT ALLOW LIMITATIONS ON HOW LONG AN IMPLIED WARRANTY LASTS, SO THE ABOVE LIMITATION MAY NOT APPLY TO YOU. THIS WARRANTY GIVES YOU SPECIFIC LEGAL RIGHTS, AND YOU MAY ALSO HAVE OTHER RIGHTS WHICH VARY FROM STATE TO STATE.

This warranty applies to product sold in the U.S.A. and Canada only. Please consult the 'Service Center Search' in the Parts & Service section of MILWAUKEE's website www.milwaukeetool.com or call 1.800.SAWDUST (1.800.729.3878) to locate your nearest service facility for warranty and non-warranty service on a Milwaukee electric power tool.

INSTRUCTIONS IMPORTANTES CONCERNANT LA SECURITE

⚠ AVERTISSEMENT Veuillez lire tous les avertissements de sécurité et toutes les instructions, toutes les illustrations et toutes les précisions fournies avec cet outil électrique. Ne pas suivre l'ensemble des instructions décrites ci-dessous peut entraîner une électrocution, un incendie ou des blessures graves. Conserver tous les avertissements et toutes les instructions pour les consulter ultérieurement.

- Veiller à bien prendre connaissance de votre source d'alimentation. Lire attentivement le manuel d'utilisation. Apprendre les applications et les limites du produit, ainsi que les risques spécifiques relatifs à son utilisation. Ne pas altérer ni modifier la source d'alimentation pour des applications pour lesquelles elle n'est pas conçue. L'usage abusif et le maniement incorrect pourront causer de blessures.
- Toujours suivre toutes les règles de sécurité conseillées par le fabricant des accessoires.
- Ne pas utiliser cette source d'alimentation pour alimenter de l'énergie à de l'équipement médical ou à des unités de suppléance.

SÉCURITÉ DU LIEU DE TRAVAIL

- Veillez à ce que le lieu de travail soit propre et bien éclairé. Le désordre et le manque de lumière favorisent les accidents.
- Afin de minimiser le risque de blessures, il faut superviser attentivement lorsque le produit est utilisé en présence d'enfants.
- Ne pas l'exposer à la pluie. Entreposer à l'intérieur.
- À utiliser à l'intérieur, ou bien l'utiliser à l'extérieur temporairement. Veuillez prendre soin lorsque l'équipement est utilisé dans des endroits humides. Ne pas charger à l'extérieur.
- Si l'utilisation est jumelée à une longe, ne pas surpasser la capacité maximale indiquée sur l'étiquette de la longe. Toujours confirmer le poids du produit, avec tous ses accessoires, lors de la sélection du système de longe correspondant. Surpasser la capacité maximale pourra mener à des blessures graves. Veuillez consulter les spécifications afin d'en savoir plus sur le poids de l'outil et la pile.
- Pour obtenir les meilleurs résultats, utiliser ce produit jumelé aux langes d'amortissement d'énergie. Les cordes, les courroies et les chaînes pourront se casser et entraîner des échecs. Ne pas l'utiliser avec de langes totalement tendues. Ne pas utiliser des langes dont la longueur dépasse les 1 m (3').
- Ne jamais laisser la source d'alimentation sans surveillance lors de sa mise à l'emploi.

SÉCURITÉ ÉLECTRIQUE

- Les fiches des cordons d'alimentation doivent correspondre à la prise secteur utilisée. Ne jamais modifier la fiche, de quelque façon que ce soit. Ne jamais utiliser d'adaptateurs de fiche avec des outils mis à la terre. Les fiches et prises non modifiées réduisent le risque de décharge électrique.
- Relier seulement à des prises correctement mises à la terre.
- Toujours utiliser un cordon prolongateur afin de minimiser le risque de décharge électrique.
- Débrancher le cordon de la prise à chaque fois que le produit n'est pas utilisé et avant d'entreprendre un processus d'entretien ou de nettoyage.
- Bien conserver le cordon du chargeur. Lorsque le chargeur est débranché, tirer sur la fiche et pas sur le cordon. Ne jamais prendre le chargeur par le cordon. Garder le cordon à l'écart de la chaleur, de l'huile et des objets tranchants. S'assurer que le cordon ne se trouve pas dans un endroit où il risque d'être piétiné, accroché, endommagé ou maltraité. Ne pas utiliser le chargeur si le cordon ou la fiche sont endommagés. Remplacer immédiatement tout chargeur endommagé.
- Ne pas maltraiter le cordon d'alimentation. Ne jamais utiliser le cordon d'alimentation pour transporter l'outil et ne jamais débrancher ce dernier en tirant sur le cordon. Garder le cordon à l'écart de la chaleur, de l'huile, des objets tranchants et des pièces en mouvement.
- Arranger les cordons soigneusement afin d'éviter que des situations dangereuses ne surviennent. Les trébuchements et l'accrochage avec de cordons pourra causer des blessures physiques et des dommages au produit. Ne pas laisser les cordons passer sur des flaques ou des planchers humides.
- Éviter tout contact avec des surfaces mises à la terre comme des tuyaux, des radiateurs, des cuisinières et des réfrigérateurs. Le risque de décharge électrique est accru lorsque le corps est mis à la terre.
- Afin de minimiser le risque de décharge électrique, ne mettre l'équipement ni dans l'eau ni dans aucun autre type de liquide. Ne pas placer ou entreposer le produit dans des endroits où il est possible qu'il tombe par terre, dans une baignoire ou un lavabo.
- Si l'utilisation d'un équipement dans un endroit humide est inévitable, utiliser une source d'alimentation munie d'un disjoncteur de fuite de terre. L'utilisation d'un tel dispositif minimise le risque de décharge électrique.
- Cet équipement comporte des pièces produisant des étincelles et de l'amorçage, lesquelles ne devront jamais être exposées à des vapeurs inflammables. Placer l'équipement à une distance de 457 mm (18") sur le plancher lorsqu'il est utilisé à l'intérieur d'une installation de réparations.
- L'utilisation de cette source d'alimentation à une distance de moins de 1 m (3') d'une construction ou de toute autre obstruction pourra mener à la surchauffe et aux dommages. Afin d'obtenir un refroidissement approprié, laisser au moins 1 m (3') de distance tout autour de la source d'alimentation.
- Ne pas connecter la sortie de la source d'alimentation au système d'électricité d'un bâtiment.

- La source d'alimentation est isolée du cadre et de la broche à mise à terre de la prise de courant alternatif (CA).
- La sortie de la source d'alimentation est débranchée (isolée) de la boîte et de la fiche de mise à la terre du réceptacle de CA. Alors les appareils électriques nécessitant ce type de connexion ne fonctionneront pas.
- Ne pas dépasser la charge listée du cordon prolongateur. Il faut tenir compte de la charge électrique accumulée et individuelle de tous les accessoires. Dépasser la capacité de charge du cordon prolongateur pourra entraîner une surchauffe, un incendie, une décharge électrique, ou bien des blessures.
- Ne pas surcharger la capacité de la source d'alimentation. Dépasser la capacité de consommation/d'intensité de courant de la source d'alimentation pourra endommager la source d'alimentation et les appareils électriques y reliés.
- L'équipement pourra nécessiter une consommation de puissance supérieure à celle que la source d'alimentation est capable de produire. Veuillez vous reporter au manuel de l'équipement pour éviter de causer des dommages à la source d'alimentation ainsi que le risque de subir des blessures physiques.

SÉCURITÉ PERSONNELLE

- Ne pas travailler hors de portée. Toujours se tenir bien campé et en équilibre. Une bonne stabilité procure un meilleur contrôle de l'outil électrique en cas d'imprévu.
- Ne pas utiliser la source d'alimentation en tant qu'escalier ou tabouret.
- Ne pas utiliser l'outil sur une échelle ou un support instable. Une bonne tenue et un bon équilibre permettent de mieux contrôler la source d'alimentation en cas de situation imprévue.
- Ne pas mettre les doigts ou les mains dans la source d'alimentation. Ne placer aucun objet dans les ouvertures. Ne pas utiliser l'appareil si les ouvertures sont obstruées. Enlever la poussière, la peluche, les cheveux et tout autre élément pouvant minimiser le débit d'air.
- Il faut faire toujours preuve de bon sens et procéder avec prudence lors de l'utilisation d'outils. Il est impossible de prévoir toutes les situations qui pourraient entraîner des dangers. Ne pas utiliser cet outil si vous ne comprenez pas ces instructions d'opération ou si vous pensez que le travail dépasse votre capacité ; veuillez contacter Milwaukee Tool ou un professionnel pour recevoir plus d'informations ou de formation.

SÉCURITÉ CONCERNANT LE BLOC-PILES ET LE CHARGEUR

- **ATTENTION** Utiliser uniquement les blocs-piles au lithium-ion MILWAUKEE avec les produits au lithium-ion MILWAUKEE recommandés. Ne pas utiliser des batteries ou des chargeurs contrefaits, falsifiés ou « truqués ». Ne pas relier un bloc-piles à une prise secteur ou un allume-cigare.
- Éviter les environnements dangereux. Ne pas charger le bloc-piles sous la pluie, la neige ou dans des endroits humides ou mouillés. Ne pas utiliser le bloc-piles ou le chargeur dans un endroit propice aux explosifs (fumées gazeuses, poussières ou matériaux inflammables), car l'insertion ou le retrait

du bloc-piles pourrait alors créer des étincelles, ce qui risque de causer un incendie.

- **Charger dans un espace bien ventilé.** Ne pas bloquer les événements d'aération du chargeur. S'assurer que les événements ne sont pas obstrués afin de permettre une ventilation correcte. Ne pas laisser de fumées ou de flammes sans contrôle auprès d'un bloc-piles en cours de chargement. Les gaz à évent pourront exploser.
- **Suivre toutes les consignes de chargement de batteries et ne charger ni le bloc-piles ni l'équipement à des températures qui dépassent celles listées dans les instructions.** Le chargement inadéquat ou les températures excessives pourront endommager le bloc-piles et augmenter le risque d'incendie.
- **Éviter d'utiliser un cordon prolongateur si possible.** S'il est impossible d'en éviter, utiliser un cordon prolongateur de calibre 16 pour câble ou plus long dont les broches correspondent aux mêmes numéro, taille et configuration que celles du chargeur. Veuillez s'assurer que le cordon prolongateur est en bon état électrique.
- **Débrancher le chargeur et retirer les blocs-piles** lorsqu'ils ne sont pas utilisés.
- **Ne pas brûler ou incinérer les blocs-piles.** Les blocs-piles pourront exploser. Les vapeurs et les matériaux toxiques se produisent à partir de la brûlure des blocs-piles.
- **Ne pas utiliser un bloc-piles ou l'équipement si endommagés ou modifiés.** Les blocs-piles endommagés ou modifiés pourront montrer un comportement imprévisible qui entraînera des incendies, des explosions et même des risques de blessures.
- **Ne pas écraser, laisser tomber ou endommager le bloc-piles. Toujours mettre les blocs-piles dans un conteneur sûr durant le transport.** Ne pas utiliser un bloc-piles qui a subi un choc violent, a été écrasé ou endommagé d'une manière quelconque (par exemple, s'il a été percé par un clou, frappé par un marteau ou piétiné durant un accident de voiture).
- **Ne pas désarmer le bloc-piles ou le chargeur.** Si jamais il est endommagé, le confier à un centre de service MILWAUKEE.
- **Les produits chimiques dans le bloc-piles pourront causer des brûlures graves.** Ne jamais laisser les produits chimiques entrer en contact avec la peau, les yeux ou la bouche. Si jamais des produits chimiques se coulent d'un bloc-piles endommagé, porter des gants en néoprène ou en caoutchouc pour se débarrasser d'elle. Si la peau est jamais exposée aux fluides d'un bloc-piles, la laver à l'eau et au savon et rincer au vinaigre. Si les yeux sont jamais exposés aux produits chimiques d'un bloc-piles, rincer abondamment à l'eau pendant 20 minutes et consulter un médecin. Enlever et se débarrasser des vêtements contaminés.
- **Ne pas court-circuiter.** Un bloc-piles court-circuité pourra causer un incendie, des blessures physiques et endommager le produit. Un bloc-piles court-circuitera si un objet métallique établit une connexion entre les bornes positive et négative du bloc-piles. Mettre le bloc-piles à l'écart de tout ce qui pourra causer un court-circuit, tel que des pièces de monnaie, des clés ou des clous dans votre poche.

• **Ne pas laisser des fluides entrer dans le bloc-piles.** Les fluides corrosifs et conducteurs, tels que l'eau de mer, quelques produits chimiques industriels et des solutions d'eau de Javel ou d'autres produits ayant de l'hypochlorite, etc., pourront provoquer des courts-circuits.

• **Ne pas exposer le bloc-piles ou l'équipement au feu ou à des températures extrêmes.** L'exposition au feu ou à des températures qui dépassent les 130 °C (265 °F) pourra entraîner des explosions.

• **Les blocs-piles ayant la marque « Résistant »** sont idéaux pour les environnements où il est possible qu'il y ait un contact ou une exposition accidentelle aux huiles, aux graisses et aux solvants. Ces blocs-piles ne sont résistants ni aux acides ni à d'autres produits chimiques corrosifs. Ne jamais immerger dans des liquides et ne jamais laisser que des liquides entrent dans le bloc-piles.

• **Utiliser uniquement les accessoires recommandés.** L'utilisation d'un accessoire non recommandé ou vendu par le fabricant du chargeur du bloc-piles ou celui du bloc-piles pourra entraîner un risque d'incendie, de décharge électrique ou de blessures physiques.

DÉPANNAGE

• **Les réparations doivent être confiées à un technicien qualifié, utilisant exclusivement des pièces identiques à celles d'origine.** Le maintien de la sûreté de l'outil électrique sera ainsi assuré.

• **Ne jamais entretenir les blocs-piles endommagés.** L'entretien des blocs-piles ne devra être confié qu'au fabricant ou aux fournisseurs de service autorisés.

• **Conserver les étiquettes et les plaques signalétiques en bon état.** Des informations importantes y figurent. Si elles sont illisibles ou manquantes, contacter un centre de service et d'entretien MILWAUKEE pour obtenir un remplacement gratuit.

CONSERVATION

• **Pour éviter le risque d'incendie et de décharge électrique, entreposer votre source d'alimentation et bloc-piles dans un endroit frais et sec.** Ne pas l'entreposer dans des endroits où la température peut dépasser 50 °C (122 °F), par exemple, un endroit exposé directement aux rayons du soleil, un véhicule ou une construction en métal pendant l'été.

**LISEZ
ATTENTIVEMENT
CES
INSTRUCTIONS ET
CONSERVEZ-
LES POUR
LES CONSULTER
AU BESOIN.**

DESCRIPTION FONCTIONNELLE

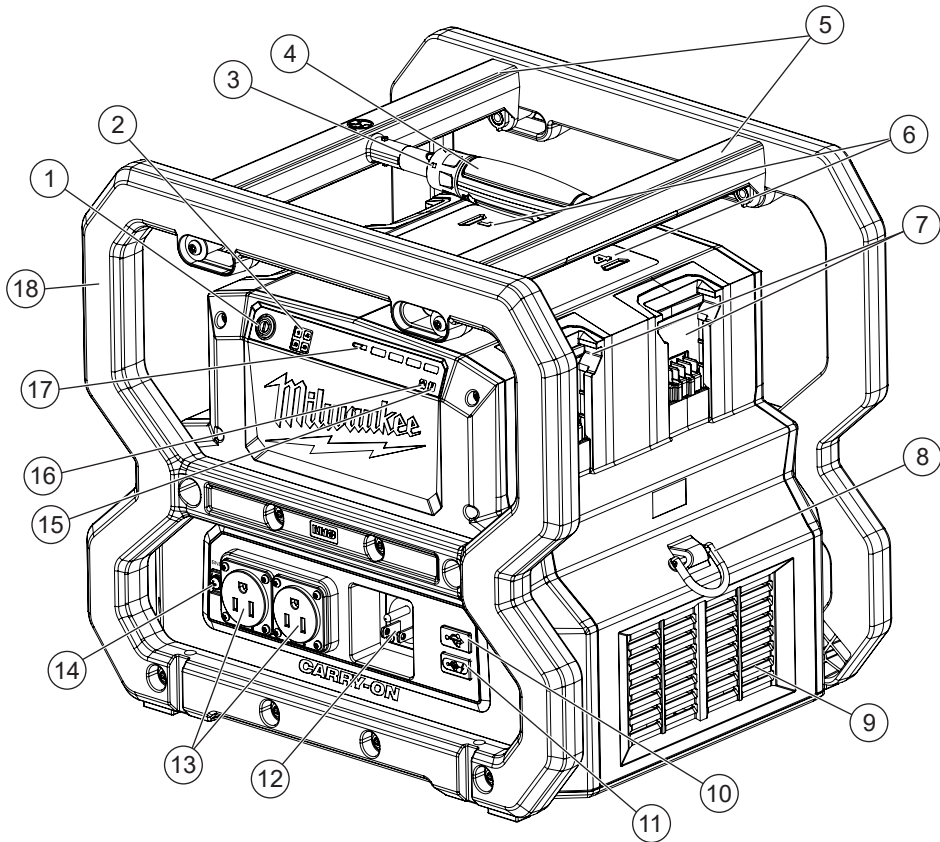

- | | |
|--|--|
| 1. Touche d'alimentation | 10. Port USB-A |
| 2. Voyant de présence de bloc-piles | 11. Port de puissance utile USB-C |
| 3. Icône de verrouillage | 12. Entrée CA |
| 4. Poignée | 13. Réceptacles CA 120 V CA |
| 5. Barres de verrouillage de bloc-piles | 14. Borne de jonction |
| 6. Voyant de témoin / autonomie du bloc-piles (4 en total) | 15. Voyant de surchauffe |
| 7. Rainures du bloc-piles | 16. Voyant de surcharge |
| 8. Boucle pour courroie de transport | 17. Voyant de charge |
| 9. Ventilateurs | 18. Cage de sécurité |
| | 19. Cordon de chargement amovible (non illustré) |

PICTOGRAPHIE

	Volts
	Corriente directa
	Corriente alterna
	Amperios
	Hertzios
	Verrou
	Touche de démarrage
	ATTENTION Risque de choc électrique
	Bus série universel (USB)
	Bus série universel Type-C (USB-C)
	Ne pas permettre que le bloc-piles soit en contact les fluides corrosifs ou onducteurs.
	Ne pas marcher
	Voyant de surcharge
	Voyant de surchauffe
	Borne de jonction
	Protection contre renvoi de tension
	Équipement de classe II avec mise à terre fonctionnelle
	UL Listing Mark pour Canada et États-unis

SPÉCIFICATIONS

No de Cat.....	2845-20
Type de batterie.....	M18™
Type de chargeur.....	M18™
Tension d'entrée nominale.....	120 V AC
Ampérage d'entrée nominale.....	8,4 A
Tension de sortie nominale (chargeur).....	18 V
Ampérage de sortie nominale (par chargeur).....	3 A
Puissance nominale totale (deux réceptacles)	
Watts crêtes.....	3 600 W pour 5 secondes
Watts nominaux.....	1 800 W
Tension.....	120 V AC
Fréquence nominale.....	60 Hz
Tension de sortie nominale	
(USB-A).....	5 V CD à 2,1 A (10,5 W)
Tension de sortie nominale	
(USB-C PD).....	20 / 15 / 12 / 9 / 5 V CD à 3 A (Jusqu'à 60 W)
Cordon de la source	
d'alimentation.....	Classification UL, Type SJO, conducteur 3, no. 14 AWG, puissance nominale minimale 105 C min, 300 V/15 A min., 1,8 m (6' ft) min. de longueur
Poids (outil uniquement).....	12,7 kg (28 lb)
Poids (avec quatre blocs-piles M18™ de 12,0 Ah).....	18,9 kg (41,7 lb)
Température ambiante suggérée de fonctionnement.....	0°C à 40°C (32°F à 105°F)
Température ambiante de chargement suggérée.....	5°C à 40°C (40°F à 105°F)

INSTALLATION

CORDONS DE RALLONGE

Grounded tools require a three wire extension. Si l'emploi d'un cordon de rallonge est nécessaire, un cordon à trois fils doit être employé pour les outils mis à la terre. Pour les outils à double isolation, on peut employer indifféremment un cordon de rallonge à deux ou trois fils. Plus la longueur du cordon entre l'outil et la prise de courant est grande, plus le calibre du cordon doit être élevé. L'utilisation d'un cordon de rallonge incorrectement calibré entraîne une chute de voltage résultant en une perte de puissance qui risque de détériorer l'outil. Reportez-vous au tableau ci-contre pour déterminer le calibre minimum du cordon. Moins le calibre du fil est élevé, plus sa conductivité est bonne. Par exemple, un cordon de calibre 14 a une meilleure conductivité qu'un cordon de calibre 16. Lorsque vous utilisez plus d'une rallonge pour couvrir la distance, assurez-vous que chaque cordon possède le calibre minimum requis. Si vous utilisez un seul cordon pour brancher plusieurs outils, additionnez le chiffre d'intensité (ampères) inscrit sur la fiche signalétique de chaque outil pour obtenir le calibre minimal requis pour le cordon.

Directives pour l'emploi des cordons de rallonge

- Si vous utilisez une rallonge à l'extérieur, assurez-vous qu'elle est marquée des sigles « W-A » (« W » au Canada) indiquant qu'elle est adéquate pour usage extérieur.
- Assurez-vous que le cordon de rallonge est correctement câblé et en bonne condition. Remplacez tout cordon de rallonge détérioré ou faites-le remettre en état par une personne compétente avant de vous en servir.

•Tenez votre cordon de rallonge à l'écart des objets rattachants, des sources de grande chaleur et des endroits humides ou mouillés.

Calibres minimaux recommandés pour les cordons de rallonge*

Fiche signalétique Ampères	Longueur du cordon de rallonge (m)				
	7,6	15,2	22,9	30,5	45,7
0 - 2,0	18	18	18	18	16
2,1 - 3,4	18	18	18	16	14
3,5 - 5,0	18	18	16	14	12
5,1 - 7,0	18	16	14	12	12
7,1 - 12,0	16	14	12	10	--
12,1 - 16,0	14	12	10	--	--
16,1 - 20,0	12	10	--	--	--

* Basé sur une chute de voltage limite de 5 volts à 150% de l'intensité moyenne de courant.

MISE À LA TERRE

AVERTISSEMENT L'emploi d'une rallonge incorrecte peut entraîner des risques de choc électrique. En cas de doute à propos de la mise à la terre correcte de la prise, consulter un électricien qualifié. Ne pas modifier la fiche fournie avec l'équipement. Ne jamais retirer la broche de mise à terre de la fiche. Ne pas utiliser l'équipement si le cordon ou la fiche sont endommagés. S'ils sont endommagés, avant de les utiliser, veuillez les envoyer à un centre de service MILWAUKEE à d'effets de réparation. S'il n'est pas possible d'insérer la fiche dans la prise, faire installer une prise adéquate par un électricien qualifié.

Sauf si autorisé et exigé par les codes locaux, il est possible de connecter la borne de jonction à l'aide d'un câble solide à isolement en cuivre 14 AWG, un câble toronné ou un câble dont la taille est conforme aux codes locaux.

Outils de mise à terre (fiche à trois broches)

Les outils marqués comme « mise à la terre requise » comportent un cordon à trois câbles et une fiche à mise à la terre à trois broches. La fiche doit être insérée dans une prise correctement mise à la terre (voire la figure A). Si l'outil tombe en panne ou bien, a une défaillance électrique, la mise à la terre sert à mettre en place un chemin à faible résistance qui acheminera l'électricité loin de l'utilisateur, ce qui minimisera le risque de choc électrique.

La broche de mise à la terre sur la fiche est reliée au fil vert, qui se trouve à l'intérieur du cordon, vers le système de mise à la terre dans l'outil. Le fil vert dans le cordon doit être le seul fil connecté au système de mise à la terre de l'outil et ne doit jamais être relié à une terminale « sous tension ».

Votre outil doit être relié à une prise appropriée, installé correctement et bien mis à la terre selon les consignes qui figurent dans tous les codes et toutes les ordonnances. La fiche et la prise doivent se ressembler à celles montrés dans la figure A.

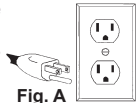

Fig. A

MONTAGE DE L'OUTIL

AVERTISSEMENT Ne recharger la batterie qu'avec le chargeur spécifié. Pour les instructions de charge spécifiques, lire le manuel d'utilisation fourni avec le chargeur et les batteries.

Enlèvement / insertion des blocs-piles

Pour **retirer** les blocs-piles, appuyer sur les touches de dégagement et tirer sur les blocs-piles pour les séparer de la source d'alimentation.

Pour **insérer** les blocs-piles, glisser le bloc-piles dans le corps de la source d'alimentation. Veuillez s'assurer qu'ils sont bien insérés en place.

REMARQUE : L'équipement nécessite des quatre blocs-piles chargés pour fonctionner.

Insertion / enlèvement du cordon prolongateur

La source d'alimentation doit être reliée pour charger les blocs-piles. La source d'alimentation chargera jusqu'à 4 blocs-piles qui sont installés dans les compartiments de chargement. Brancher un cordon prolongateur approprié à la source d'alimentation. La source d'alimentation doit être branchée à une prise de 120 V pour charger les blocs-piles. Pour débrancher le cordon prolongateur une fois complétée la charge, retirer le cordon de la source d'alimentation.

La source d'alimentation fera soit décharger, soit charger les blocs-piles, en prenant charge d'une seule fonction à la fois. Une fois chargés les blocs-piles, débrancher le cordon prolongateur et brancher les outils ou les produits.

Verrouillage / déverrouillage des blocs-piles

1. Tourner le collier de la poignée pour **déverrouiller** la poignée avant de séparer les barres de sécurité du bloc-piles qui sont fixées à la poignée de transport.

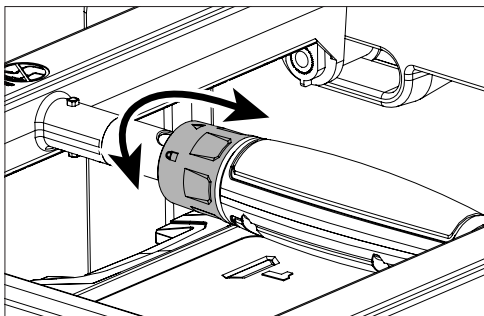

2. Tourner le collier de la poignée vers la position de **verrouillage**. Il y a un orifice sur la barre qui sert à fixer un cadenas (non compris).

3. Installer le cadenas. L'installation du cadenas sert à éviter que les blocs-piles s'en sortent de la source d'alimentation.

REMARQUE : Il est conseillé de mettre les barres de sécurité de bloc-piles le plus près l'une de l'autre, en tenant le collier de la poignée en position de verrouillage si les blocs-piles n'ont pas été mis.

Installation de la courroie de transport

Pour installer la courroie de transport, attacher les crochets de la courroie sur les deux boucles. Veuillez s'assurer que les crochets sont fixes sur les boucles avant de transporter la source d'alimentation. Pour l'enlever, suivre le processus à l'inverse.

Ancrage de la source d'alimentation

Les ancrs peuvent être fixés à la source d'alimentation n'importe où sur la cage.

FONCTIONNEMENT GÉNÉRAL

Capacité de la source d'alimentation

Veuillez s'assurer que la source d'alimentation peut fournir un wattage crêtes et nominaux suffisant pour que les éléments puissent être mis en courant en même temps.

1. Sélectionner les éléments à énergiser en simultanément.
2. Sommer la quantité totale de puissance nominale de ces éléments. Ceci représente la quantité de puissance que la source d'alimentation doit générer afin de maintenir le fonctionnement des éléments. Consulter la table de référence de puissance.
3. Estimer combien de wattage crêtes sera nécessaire. Le wattage crêtes est un bref élan de puissance nécessaire pour la mise en marche des outils électriques à moteur, tels qu'une scie circulaire. Étant donné qu'il y a certains moteurs qui ne démarrent pas en même temps, le total de wattage crêtes peut être calculé en n'ajoutant que l'élément ayant la plus grande consommation de wattage crêtes supplémentaire au total de wattage nominal de l'étape 2.

Emploi/ équipement	Watts nominaux estimés*	Watts crêtes estimés*
Site de travail		
Perceuse électrique - 10 mm (3/8")	600	1 000
Lampe de travail	1 000	1 000
Scie alternative	960	1 920
Scie circulaire - 184 mm (7-1/4")	1 400	2 300
Scie à onglets - 254 mm (10")	1 800	2 800
Compresseur d'air - 1/4 HP	970	1 600
Pulvérisateur sans air - 1/3 HP	600	1 200
Radio	50	50
Chargeur standard M18™/M12™ (48-59-1812)	60	60
Chargeur rapide M18™/M12™ (48-59-1808)	75 (M12™) 120 (M18™)	75 (M12™) 120 (M18™)

Mode de vie		
Four micro onde	1 000	1 000
Télévision	50-300	50-300
Récepteur de signaux de satellite	250	250
Ventilateur portatif	40	120
Chaufferette	1 300	1 300
Lampes en guirlande	50-150	50-150
Ordinateur portatif	50-150	50-150
Tablette	15	15
Téléphone cellulaire	5	5

*Les valeurs indiquées en watt sont approximées. Vérifier l'outil ou le produit pour en savoir plus sur la puissance maximale réelle.

Indicateur de charge de la pile

Utiliser l'indicateur de charge de la pile pour déterminer l'autonomie restante du bloc de piles. Appuyer sur le bouton de l'indicateur de charge de la pile pour afficher les témoins. L'indicateur de charge de la pile s'allume pendant 2 à 3 secondes. Un témoin sur l'indicateur de charge de la pile clignotera lentement s'il reste moins de 10 % de la charge.

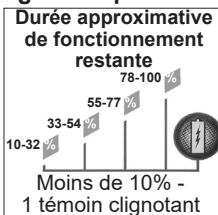

REMARQUE : Si l'indicateur de charge de la pile ne semble pas fonctionner, placer le bloc de piles sur le chargeur et le charger, au besoin.

Contrairement aux blocs de piles au nickel-cadmium, les blocs-piles au Li-Ion MILWAUKEE offrent une puissance constante tout au long de leur durée d'utilisation. L'outil ne montrera aucune perte de puissance lente et graduelle pendant le travail.

Un témoin sur l'indicateur de charge de la pile clignotera rapidement pendant 2 à 3 secondes si la pile est vide; l'outil cessera de fonctionner. Charger le bloc de piles.

REMARQUE : Immédiatement après utilisation du bloc de piles, l'indicateur de charge de la pile peut afficher une charge inférieure qu'il ne le ferait quelques minutes plus tard. Les éléments de la pile « récupèrent » une partie de leur charge après une période de repos.

Témoins de l'indicateur	Diagnostic	Solution
Témoins 1 à 4 – allumés	Autonomie restante	Poursuivre le travail
1 témoin – clignote lentement	Moins de 10 % d'autonomie restante	Se préparer à charger le bloc de piles
1 témoin – clignote rapidement	Fin de la décharge	Charger le bloc de piles
Témoins 1 à 4 – clignent rapidement	Appel de courant trop élevé	Réduire le chargement dans la source d'alimentation et essayer à nouveau
Témoins 1 et 3 ou 2 et 4 – clignent en alternance	Température de la pile trop élevée	Laisser refroidir les blocs-piles et essayer à nouveau

Utilisation de la source d'alimentation

Cette source d'alimentation convertit la puissance électrique CD en puissance de chargement USB et/ou puissance ménagère de 120 VAC, ce qui permet que l'utilisateur charge et alimente un éventail d'appareils.

- Afin de prolonger la vie utile de la source d'alimentation et les appareils y reliés, il est important de prendre soin lors de l'addition des charges électriques à la source d'alimentation.
- Rien ne doit être relié aux prises de la source d'alimentation avant de démarrer la source d'alimentation.
- La façon correcte et sûre de gérer la puissance de la source d'alimentation est d'ajouter séquentiellement les charges.

REMARQUE : La prise CA et les ports USB pourront être utilisés en même temps. Le ventilateur interne pourra s'allumer pendant l'usage.

1. Insérer les (4) blocs-piles M18™ requis.
2. Appuyer sur la touche de démarrage **ⓘ** pour allumer la source d'alimentation.
3. Brancher et activer la première charge, de préférence la charge la plus grande. Laisser la puissance de sortie de la source d'alimentation se stabiliser
4. Brancher et activer la deuxième charge. Encore une fois, laisser la source d'alimentation se stabiliser.

REMARQUE : Une alerte sonore sera entendue lorsque les blocs-piles sont faibles.

5. Après avoir terminé, éteindre la source d'alimentation, débrancher votre appareil et retirer les blocs-piles.

Voyants à DEL intégrés d'autonomie de charge et sonnerie d'alarme

Lorsque la source d'alimentation détecte une situation de charge faible, un bloc-piles mort, une surcharge, ou bien une situation de température extrême, l'utilisateur entendra un avertissement sonore. Vérifier la cause fondamentale de la sonnerie pour continuer l'emploi.

Situations de surcharge et de température extrême

Si une situation de surcharge ou de température extrême se passe, la source d'alimentation fera un son particulier et l'icône correspondante s'allumera. Entreprendre l'action correspondante, telle que couper ou réduire la charge sur la source d'alimentation, ou bien la laisser reposer (refroidir) avant de continuer. **REMARQUE :** Après trois surcharges consécutives, la source d'alimentation sera bloquée pour 5 minutes. Après ces 5 minutes, il sera possible d'allumer la source d'alimentation pour l'utiliser comme d'habitude.

Utilisation par temps froid

Les blocs-piles au lithium ion de MILWAUKEE ont été conçus pour fonctionner à des températures inférieures à zéro. Si le bloc-piles est trop froid, il est possible qu'il nécessite de réchauffer avant de fonctionner normalement. Mettre quatre batteries dans la source d'alimentation et utiliser celle-ci pour effectuer une application simple (de moins de 1 000 W). Si la recommandation de puissance précédente n'est pas respectée, la sonnerie sera entendue et 1 voyant à DEL dans le témoin d'autonomie du bloc-piles pourrait clignoter. Réinitialiser les blocs-piles dans le branchant au chargeur (la source d'alimentation fonctionne en tant que chargeur lorsqu'elle est connectée à la puissance CA).

FONCTIONNEMENT DU CHARGEUR

⚠ AVERTISSEMENT Utiliser ce chargeur au lithium ion pour charger uniquement des blocs-piles au lithium ion MILWAUKEE M18™. D'autres types de blocs-piles pourront mener à des blessures physiques et à des dommages.

Quand charger la batterie

Les blocs-piles de MILWAUKEE ne développent pas une « mémoire » lorsqu'ils sont chargés après une décharge partielle. Ce n'est pas nécessaire d'épuiser le bloc-piles avant de le mettre dans le chargeur.

- Utiliser l'indicateur de niveau d'énergie pour déterminer quand charger la batterie lithium-ion MILWAUKEE.
- Il est possible de compléter la charge de la batterie avant de commencer un important travail ou une longue journée d'utilisation.
- La seule fois où il sera nécessaire de charger le bloc-piles au lithium ion de MILWAUKEE est au moment où il est complètement épuisé. La source d'alimentation fera un « bip » et le voyant de charge clignotera pour vous indiquer la fin de la charge. Charger le bloc-piles au besoin.

Comment charger le bloc-piles

1. Connecter le cordon d'alimentation de 120 V à la prise CA.

REMARQUE : Lorsque le cordon prolongateur est connecté à la prise CA, la source d'alimentation entrera en mode de chargement.

2. Insérer un ou plusieurs blocs-piles dans les rainures de blocs-piles disponibles. Veuillez s'assurer qu'ils sont bien insérés en place. Le voyant de charge sur le bloc-piles montre l'état de chargement du bloc-piles. Le voyant de charge s'éteindra lorsque la charge est pleine.

REMARQUE : Le chargement des blocs-piles sera simultané.

3. Une fois insérés, le voyant à DEL du témoin de charge correspondant s'allumera. Le chargement des blocs-piles sera simultané. Les voyants à DEL indiqueront ce qui suit :



Rouge fixe : Charge



Vert clignotant doucement : En s'approchant de la charge complète



Verte continue : Chargement terminé



Rouge clignotant : Pile trop chaude/froide
Le chargement commence lorsque la pile atteint la bonne température de charge

• Si le voyant de charge ne s'allume pas, veuillez constater que le bloc-piles est bien mis tout au fond du compartiment. Retirer le bloc-piles et le réinsérer. Si le voyant de charge ne s'allume toujours pas, retirer les blocs-piles et débrancher le chargeur pour au moins 2 minutes. Après 2 minutes, brancher le chargeur à nouveau et insérer le bloc-piles. Si, après toutes ces tentatives, le voyant de charge ne s'allume toujours pas, contacter un centre de service MILWAUKEE.

Notice de bloc-piles mort

L'alerte sonore sera entendue lorsque l'autonomie est faible. Une alarme supplémentaire sera entendue lorsque l'unité est morte et s'arrête.

Chargement d'une batterie chaude ou froide

Le chargeur dont le voyant de charge clignote en rouge indique que la température du bloc-piles est au-delà de la plage de chargement. Une fois que la batterie ou chargeur est dans la plage acceptable, une charge normale commence et le témoin rouge s'allume en continu. Des batteries froides ou chaudes peuvent nécessiter plus de temps pour se recharger.

État de charge au Lithium-ion

Température du bloc de piles	Témoin rouge de l'indicateur du chargeur	État de charge
Trop chaude	Clignotant	Pas de charge
Température correcte	Continu	Charge normale
Trop froide	Clignotant	Pas de charge

ENTRETIEN

⚠ AVERTISSEMENT Afin de minimiser le risque de blessures, toujours débrancher la source d'alimentation et retirer les blocs-piles des chargeurs avant d'entreprendre toute tâche d'entretien. Ne jamais démonter l'outil, les blocs-piles ou le chargeur. Pour TOUTE réparation, contacter un centre de service MILWAUKEE.

Pour minimiser les risques d'incendie, de blessure et de dommages sur le produit provoqués par des courts-circuits, ne jamais plonger votre outil, bloc-piles ou chargeur dans un fluide et ne pas permettre qu'un fluide entre là-dedans. Les fluides corrosifs et conducteurs, tels que l'eau de mer, quelques produits chimiques industriels et des solutions d'eau de Javel ou d'autres produits ayant de l'hypochlorite, etc., pourront provoquer des courts-circuits.

Maintenir l'alimentation

Gardez votre alimentation en bon état en adoptant un programme d'entretien régulier. Si le bloc d'alimentation ne fonctionne pas correctement, renvoyez-le à un centre de service MILWAUKEE pour réparation.

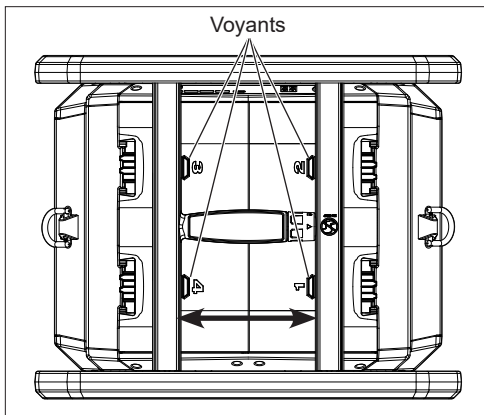

REMARQUE : Lors de l'activation du mode de chargement, la source d'alimentation ne pourra pas utiliser les prises CA ou les ports USB.

4. Une fois terminé le chargement, le voyant de charge s'allumera en vert. La source d'alimentation maintiendra le bloc-piles complètement chargé si laissé dans le chargeur. Le voyant de charge s'allumera comme s'il agissait d'un chargement standard.

• Si le voyant de charge clignote en vert et en rouge, veuillez constater que le bloc-piles est totalement mis au fond du compartiment. Retirer le bloc-piles et le réinsérer. Si le voyant de charge continue à clignoter en rouge et en vert, retirer les blocs-piles et débrancher le chargeur pour au moins 2 minutes. Après 2 minutes, brancher le chargeur à nouveau et insérer le bloc-piles. Si le problème persiste, contacter un centre de service MILWAUKEE.

AVERTISSEMENT Afin de minimiser le risque de blessures physiques, de décharge électrique et de dommages, ne jamais plonger votre outil dans un liquide et ne laisser aucun liquide y entrer.

Nettoyage

Débarassez les événements des débris et de la poussière. Gardez les poignées propres, à sec et exemptes d'huile ou de graisse. Le nettoyage doit se faire avec un linge humide et un savon doux. Certains nettoyeurs tels l'essence, la térébenthine, les diluants à laque ou à peinture, les solvants chlorés, l'ammoniaque et les détergents d'usage domestique qui en contiennent pourraient détériorer le plastique et l'isolation des pièces. Ne laissez jamais de solvants inflammables ou combustibles auprès des outils.

Nettoyage du bloc-piles et le compartiment de piles

Maintenir les connexions et les surfaces entre la source d'alimentation et le bloc-piles exemptes des débris ainsi que des matériaux.

Ne pas maintenir les surfaces propres pour entraîner le désalignement de la connexion du bloc-piles ou bien, endommager la connexion de la pile tout entière.

Réparations

Si votre outil est endommagé, retourne l'outil entier au centre-service autorisé le plus proche.

ACCESSORIES

AVERTISSEMENT L'usage d'accessoires autres que ceux qui sont spécifiquement recommandés pour cet outil peut comporter des risques.

Pour une liste complète des accessoires, visiter le site internet www.milwaukeekeetool.com ou contactez un distributeur.

SERVICE - CANADA

Milwaukee Tool (Canada) Ltd
1.800.268.4015

Monday-Friday, 7:00 AM - 4:30 PM CST
www.milwaukeekeetool.ca

GARANTIE LIMITÉE - AUX ÉTATS-UNIS ET AU CANADA

Chaque outil électrique MILWAUKEE* (voire les exceptions ci-dessous) est garanti à l'acheteur d'origine d'être exempt de tous défauts de matériau et de main-d'œuvre. Sous réserve de certaines exceptions, MILWAUKEE réparera ou remplacera toute pièce d'un outil électrique qui, après examen par MILWAUKEE, est affectée d'un vice de matériau ou de main-d'œuvre pendant une période de cinq (5) ans** après la date d'achat, sauf indication contraire. Retourner l'outil électrique, à un centre de réparations en usine MILWAUKEE ou à un poste d'entretien agréé MILWAUKEE, en port prépayé et assuré. Une copie de la preuve d'achat doit être présentée lors du retour du produit. Cette garantie ne couvre pas les dommages que MILWAUKEE détermine d'être causés par des réparations ou des tentatives de réparation par quiconque d'autre que le personnel agréé par MILWAUKEE, des utilisations incorrectes, des altérations, des utilisations abusives, une usure normale, une carence d'entretien ou les accidents.

Usure normale : Par rapport à plusieurs outils électriques, il faut remplacer et entretenir leurs pièces afin de jouir de leur rendement optimal. Cette garantie ne couvre pas les cas de réparation lorsque la vie utile normale de la pièce s'est terminée, incluant, sans s'y limiter, les mandrins, les balais, les câbles, les patins de scie, les brides de lame, les joints toriques, les embouts, les buttoirs, les lames d'entraînement, les pistons, les perceurs, les poussoirs et les rondelles de protection de butoir.

*Cette garantie ne s'applique pas aux clouuses-agrafeuses pneumatiques, aux pulvérisateurs à peinture sans air, aux blocs-piles pour outils sans fil, aux génératrices d'alimentation portatives à essence, aux outils à main, aux monte-charge - électrique, à levier et à chaîne (manuel), aux vêtements chauffants M12™, aux produits résinés, ni aux produits d'essai et de mesure. Il y a d'autres garanties différentes disponibles pour ces produits.

**La période de garantie couvre les radios de chantier, le port d'alimentation M12™, la source d'alimentation M18™, le ventilateur de chantier et les chariots de chantier industriels Trade Titan™ est d'une durée d'un (1) an à partir de la date d'achat. La période de la garantie pour les clés à chocs à couple élevé à poignée en « D » de 1" M18 FUEL™, les câbles de nettoyage de drain, les accessoires pour pistolet pneumatique de nettoyage de drains AIRSNAKE™, les niveaux laser USB REDLITHIUM™, les furets de 0,3 m (25") TRAPNSAKE™ avec CABLE DRIVE™, les accessoires d'outils de pressage de FORCE LOGIC™ et laser à lignes croisées vertes est d'une durée de deux (2) ans à partir de la date d'achat. La période de la garantie pour le pistolet thermique compact M18™, l'extracteur de poussière de 30,3 l (8 gal), les clouuses de charpenterie M18™, la clé à chocs à couple contrôlé à enclume extérieure de 1/2" M18 FUEL™ avec ONE-KEY™, la clé à chocs à couple élevé de 1" M18 FUEL™ avec ONE-KEY™, le compresseur silencieux compact de 7.6 l (2 gal) M18 FUEL™, les niveaux laser M12™, le détecteur de laser de 19,8 m (65'), la clouuse à chevilles de calibre 23 GA M12™, la riveteuse aveugle de 6,4 m (1/4") M18 FUEL™ avec ONE-KEY™, le tampon de pneu basse vitesse M12 FUEL™, les pilosseuses à orbite aléatoire M18 FUEL™, l'agrafeuses utilitaires pour clôture M18™, le trépied laser de 1,8 m (72"), et la source d'alimentation de 3600W / 1800W M18™ CARRY-ON™ est d'une durée de trois (3) ans à partir de la date d'achat. La période de la garantie pour la lumière à DEL d'une lampe de travail à DEL et une ampoule transformée à DEL d'une lampe de travail est d'une durée égale à la vie utile du produit en raison des limites au-dessus. Si la lumière à DEL ou l'ampoule à DEL tombe en panne durant l'usage normal, la pièce devra être remplacée gratuitement.

L'inscription de la garantie n'est pas nécessaire pour bénéficier de la garantie en vigueur d'un outil électrique MILWAUKEE. La date de fabrication du produit servira à établir la période de garantie si aucune preuve d'achat n'est fournie lorsqu'une demande de service sous garantie est faite.

L'ACCEPTATION DES RECOURS EXCLUSIFS DE RÉPARATION ET DE REMPLACEMENT DÉCRITS PAR LA PRÉSENTE EST UNE CONDITION DU CONTRAT D'ACHAT DE TOUT PRODUIT MILWAUKEE. SI VOUS N'ACCEPTEZ PAS CETTE CONDITION, VOUS NE DEVEZ PAS ACHETER LE PRODUIT. EN AUCUN CAS MILWAUKEE NE SAURAIT ÊTRE RESPONSABLE DE TOUT DOMMAGE ACCESSOIRE, SPECIAL OU INDIRECT, DE DOMMAGES-INTÉRÊTS PUNITIFS OU DE TOUTE DÉPENSE, D'HONORAIRES D'AVOCATS, DE FRAIS, DE PERTE OU DE DÉLAIS ACCESSOIRES À TOUT DOMMAGE, DÉFAILLANCE OU DÉFAUT DE TOUT PRODUIT, Y COMPRIS NOTAMMENT LES PERTES DE PROFIT. CERTAINES PROVINCES NE PERMETTANT PAS L'EXCLUSION OU LA LIMITATION DES DOMMAGES DIRECTS OU INDIRECTS, LES RESTRICTIONS CI-DESSOUS PEUVENT NE PAS ÊTRE APPLICABLES. CETTE GARANTIE EST EXCLUSIVE ET REMPLACE TOUTE AUTRE GARANTIE EXPRESSE, QU'ELLE SOIT VERBALE OU ÉCRITE. DANS LA MESURE PERMISE PAR LA LOI, MILWAUKEE RENONCE À TOUTE GARANTIE IMPLICITE, Y COMPRIS, SANS S'Y LIMITER, TOUTE GARANTIE IMPLICITE DE COMMERCIALISÉ ou d'ADAPTATION À UNE UTILISATION ou À UNE FIN PARTICULIÈRE. DANS LA MESURE OU UNE TELLE STIPULATION D'EXONÉRATION N'EST PAS PERMISE PAR LA LOI, LA DURÉE DE CES GARANTIES IMPLICITES EST LIMITÉE À LA PÉRIODE APPLICABLE DE LA GARANTIE EXPRESSE, TELLE QUE CELA EST DÉCRIT PRÉCÉDEMMENT. CERTAINES PROVINCES NE PERMETTANT PAS DE LIMITATION DE DURÉE DES GARANTIES IMPLICITES, LES RESTRICTIONS CI-DESSOUS PEUVENT NE PAS ÊTRE APPLICABLES. LA PRÉSENTE CONFÈRE À L'UTILISATEUR DES DROITS LÉGAUX PARTICULIERS ; IL BÉNÉFICIE ÉGALEMENT D'AUTRES DROITS QUI VARIENT D'UNE PROVINCE À L'AUTRE.

Cette garantie ne s'applique qu'aux produits vendus aux États-Unis et au Canada. Veuillez consulter l'onglet « Trouver un centre Service », dans la section « Pièces et service » du site web de MILWAUKEE, à l'adresse www.milwaukeekeetool.ca, ou composer le 1-800-SAWDUST (1-800-729-3878) afin de trouver le centre de service de votre région le plus proche pour l'entretien, sous garantie ou non, de votre outil électrique Milwaukee.

INSTRUCCIONES DE SEGURIDAD IMPORTANTES

⚠️ ADVERTENCIA Lea todas las advertencias, instrucciones e ilustraciones

de seguridad y las especificaciones incluidas con esta herramienta eléctrica. No seguir todas las instrucciones que se enumeran a continuación podría provocar una descarga eléctrica, incendio o lesiones personales graves. Conserve todas las advertencias y las instrucciones para su futura consulta.

• **Conozca su fuente de energía.** Lea con atención el manual del operador. Aprenda sus aplicaciones y limitaciones, además de los posibles riesgos específicos relacionados con este producto. No altere ni modifique el diseño o la función original de la fuente de energía. El uso indebido y manejo inadecuado pueden provocar lesiones.

• **Siempre siga todas las reglas de seguridad recomendadas por el fabricante de los accesorios.**

• **No utilice esta fuente de energía para energizar equipamiento médico de emergencia o dispositivos de soporte vital.**

SEGURIDAD EN EL ÁREA DE TRABAJO

• **Mantenga el área de trabajo limpia y bien iluminada.** Las áreas desordenadas u oscuras son propicias para los accidentes.

• **Para reducir el riesgo de lesiones, es necesario prestar suma atención al momento de usar un aparato cerca de los niños.**

• **No se exponga a la lluvia.** Guárdese en interiores.

• **Para su uso en interiores y temporalmente en exteriores.** Tenga cuidado al usarla en lugares húmedos. No se cargue en exteriores.

• **Si utilizará un accollador, no exceda la capacidad máxima indicada en la etiqueta del accollador.** Siempre defina el peso del producto, con todos sus accesorios, al momento de seleccionar el sistema de accollador adecuado. Exceder la capacidad máxima puede ocasionar lesiones graves. Consulte las especificaciones acerca de la herramienta y el peso de la batería.

• **Para mejores resultados, use este producto en conjunto con los accolladores de absorción de energía.** Las cuerdas, correas o cadenas pueden romperse y provocar una falla. No utilice accolladores en completa tensión. No utilice accolladores cuya longitud sea mayor a 1 m (3').

• **Nunca deje la fuente de energía sin vigilar mientras está en uso.**

SEGURIDAD ELÉCTRICA

• **Los enchufes del cable de alimentación deben coincidir con el tomacorriente.** Nunca modifique el enchufe de ninguna manera. No utilice adaptadores con conectores con las herramientas eléctricas con puesta a tierra. Los enchufes y tomacorrientes correspondientes sin modificar reducirán el riesgo de descarga eléctrica.

• **Conéctese únicamente a tomas de corriente con puesta a tierra correcta.**

• **Siempre use la extensión idónea para reducir el riesgo de descarga eléctrica.**

• **Desconecte el cable del tomacorrientes cuando no esté en uso y antes de realizar labores de mantenimiento o limpieza.**

• **Dé mantenimiento al cable del cargador.** Cuando se desconecte el cargador, jale el enchufe y no el cable. Nunca transporte el cargador sujetándolo del cable. Proteja el cable del calor, aceite y bordes filosos. Asegúrese de no pisar, tropezar o someter el cable a daños o torceduras. No use el cargador con el cable o enchufe dañado. Pida que se reemplace inmediatamente un cargador dañado.

• **No maltrate el cable.** Nunca utilice el cable para transportar, jalar o desconectar la herramienta eléctrica. Mantenga el cable lejos de fuentes de calor, aceite, bordes afilados o piezas móviles.

• **Organice los cables con cuidado para evitar que se generen ambientes peligrosos.** El caerse o atorarse con los cables puede provocar lesiones y dañar el producto. No permita que los cables pasen por charcos o espacios mojados.

• **Evite que el cuerpo esté en contacto con superficies aterrizadas, tales como tuberías, radiadores, estufas y refrigeradores.** Existe un riesgo mayor de descarga eléctrica si su cuerpo está aterrizado.

• **Para reducir el riesgo de descarga eléctrica, no ponga el equipamiento en agua ni en ningún otro líquido.** No ponga ni guarde el aparato en algún lugar donde pueda caerse o llegar a una tina o un lavabo.

• **Si es inevitable utilizar un aparato en un lugar húmedo, utilice un alimentador de corriente protegido con un interruptor de circuito por falla de conexión a tierra (GFCI).** El uso de un GFCI reduce el riesgo de descarga eléctrica.

• **Este equipamiento tiene piezas que generan arco eléctrico o chispas, las cuales jamás deben estar expuestas a los vapores inflamables.** Ponga el equipamiento a una distancia de 457 mm (18") encima del suelo cuando se utilice en una instalación de reparaciones.

• **Utilice esta fuente de energía a menos de 1 m (3') de un edificio u otra construcción puede ocasionar sobrecalentamiento y daños a la misma.** Para contar con una ventilación adecuada, deje un espacio vacío de, al menos, 1 m (3') arriba y alrededor de la fuente de energía.

• **No conecte la toma de la fuente de energía al sistema eléctrico de un edificio.**

• **La fuente de energía está aislada del chasis y de la clavija de tierra del tomacorrientes de CA.**

• **La toma de la fuente de energía está desconectada (aislada) del chasis y de la toma de tierra del conector de CA.** Por lo tanto, los dispositivos eléctricos que necesiten este tipo de conexión no funcionarán.

• **No exceda la carga nominal de la extensión.** Considere la carga eléctrica individual y acumulada de todos los accesorios. Exceder la capacidad de carga de la extensión podría ocasionar sobrecalentamiento, un incendio, una descarga eléctrica o lesiones.

• **No sobrecargue la capacidad de la fuente de energía.** Exceder la capacidad del amperaje / vatios de la fuente de energía podrá dañar la fuente de energía y/o los dispositivos eléctricos que estén conectados a ella.

• **El equipamiento podría necesitar un consumo mayor de energía que el que es capaz de generar esta fuente de energía.** Revise el manual del equipamiento para evitar causar daños a la fuente de energía y ocasionar lesiones físicas.

SEGURIDAD PERSONAL

- **No estire demasiado el cuerpo.** Mantenga una posición firme, equilibrada y adecuada en todo momento. Esto le permitirá tener un mayor control de la herramienta eléctrica en situaciones imprevistas.
- **No utilice la fuente de energía como un asiento ni como escalera.**
- **No se utilice en una escalera o en un apoyo inestable.** Un apoyo estable en una superficie sólida permite tener un mejor control de la fuente de energía en situaciones inesperadas.
- **No ponga los dedos ni las manos en la fuente de energía. No coloque ningún objeto en las aberturas.** No lo use si tiene alguna de las aberturas bloqueadas; manténgalas libres de polvo, pelusa, cabello o cualquier otro objeto que pudiera reducir el caudal de aire.
- **Siempre use el sentido común y tenga precaución al usar las herramientas.** No es posible anticipar cada situación que podría tener un desenlace trágico. No use esta herramienta si no comprende estas instrucciones operativas o si siente que el trabajo supera su capacidad; comuníquese con Milwaukee Tool o con un profesional capacitado para más información o capacitación adicional.

SEGURIDAD DE LA BATERÍA Y EL CARGADOR

- **¡ATENCIÓN!** Únicamente utilice baterías de litio-ion de MILWAUKEE con los productos de litio-ion de MILWAUKEE sugeridos. No utilice baterías o cargadores falsificados, falsos o "de imitación". No conecte una batería a un conector de una fuente de energía ni a un encendedor.
- **Evite los entornos peligrosos.** No cargue la batería en la lluvia, nieve o lugares húmedos o mojados. No use la batería ni el cargador en la presencia de atmósferas explosivas (gases, polvo o materiales inflamables) puesto que pueden generar chispas al insertar o quitar la batería baterías, y posiblemente provocar un incendio.
- **Cargue en un área con buena ventilación.** No obstruya las ventilas del cargador. Manténgalas sin obstrucciones para permitir una ventilación adecuada. No permita que haya humo o llamas abiertas cerca de la batería que se esté cargando. Los gases ventilados pueden explotar.
- **Siga todas las instrucciones de carga y no cargue la batería o el equipamiento fuera del rango de temperatura especificado en las instrucciones.** La carga incorrecta o a temperaturas fuera del rango especificado puede dañar la batería y aumentar el riesgo de incendio.
- **Evite usar una extensión en la medida de lo posible.** Si no es posible, utilice una extensión de cable de calibre 16 o mayor con clavijas que sean del mismo número, tamaño y forma que las que están en el cargador. Asegúrese de que el cable de extensión esté en buenas condiciones eléctricas.
- **Desconecte los cargadores y retire las baterías** cuanto no se estén usando.
- **No queme ni incinere las baterías.** Las baterías podrían explotar. Al quemar la batería, se generan vapores y materiales tóxicos.
- **No use una batería o un aparato que haya sufrido daños o modificaciones.** Las baterías dañadas o modificadas pueden mostrar un comportamiento impredecible, causando incendios, explosiones o riesgo de lesión.

- **No aplaste, tire o dañe la batería. Siempre ponga las baterías en un contenedor seguro durante la transportación.** No utilice una batería que haya recibido un golpe seco, se haya caído, se haya aplastado o dañado de algún modo (por ejemplo, perforado con un clavo, golpeado con un martillo, se haya pisado, durante un accidente vehicular).
- **No desarme la batería ni el cargador.** En caso de daño, llévela a un centro de servicio MILWAUKEE.
- **Los químicos de las baterías causan quemaduras graves.** Nunca permita el contacto con la piel, ojos o boca. Si una batería dañada derrama químicos, use guantes de neopreno o de caucho para desecharla. Si la piel estuvo expuesta a los fluidos de la batería, lave con agua y jabón, y enjuague con vinagre. Si los ojos estuvieron expuestos a los químicos de la batería, enjuague inmediatamente con agua durante 20 minutos y acuda al médico. Retire y deseche la ropa contaminada.
- **No provoque un cortocircuito.** Una batería con corto circuito podrá provocar un incendio, lesiones físicas y daños en el producto. Una batería sufrirá un corto circuito si un objeto metálico crea una conexión entre los contactos positivos y negativos en la batería. No coloque una batería cerca de algo que pueda provocar un cortocircuito, como monedas, llaves o clavos en su bolsillo.
- **No permita que entren fluidos en la batería.** Los fluidos corrosivos o conductivos, como es el caso del agua de mar, ciertos químicos de nivel industrial, el cloro o productos de cloro, etc., podrán provocar un corto circuito.
- **No exponga una batería o un aparato a fuego o a temperatura excesiva.** La exposición a fuego o temperaturas superiores a 130° C (265° F) puede causar explosiones.
- **Las baterías con la leyenda "Resistente"** son idóneas para usarse en ambientes donde puede ocurrir un contacto o una exposición accidental a aceites, grasas y solventes. Estas baterías no son resistentes ni a los ácidos ni a otros químicos corrosivos. Nunca sumerja en líquidos ni permita que ningún líquido entre en la batería.
- **Utilice únicamente los accesorios recomendados.** El uso de un accesorio no recomendado o vendido por el fabricante del cargador de baterías o baterías podría ocasionar un riesgo de incendio, descarga eléctrica o lesiones físicas.

SERVICIO

- **Lleve su fuente de energía a servicio con un técnico calificado que use únicamente piezas de repuesto idénticas.** Esto permitirá garantizar la seguridad de la fuente de energía.
- **Nunca dé mantenimiento a baterías dañadas.** Únicamente el fabricante o proveedores de servicio autorizados deben dar mantenimiento a las baterías.
- **Conservar las etiquetas y las placas.** En ellas se muestra información importante. Si son ilegibles o no están presentes, comuníquese con un centro de servicio MILWAUKEE para recibir un reemplazo gratuito.

ALMACENAMIENTO

- **Para reducir el riesgo de incendio o descarga, guarde su fuente de energía y batería en un espacio frío y seco.** No la guarde donde la temperatura pudiera ser mayor que 50° C (120° F) tal como directamente bajo la luz del sol, un vehículo o edificio de metal durante el verano.

DESCRIPCION FUNCIONAL

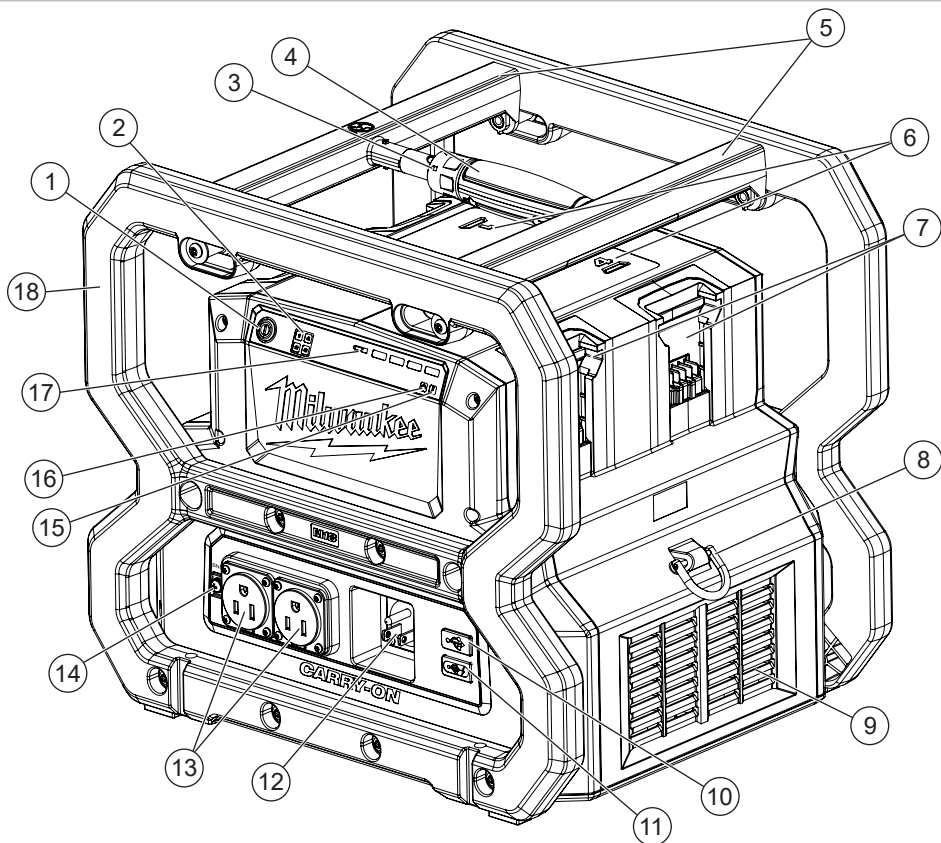

1. Botón de encendido
2. Indicador de presencia de batería
3. Ícono de bloqueo
4. Empuñadura
5. Barras de seguridad de la batería
6. Luz de indicador / estado de carga de la batería (4 en total)
7. Ranuras de baterías
8. Arillo de correa de transporte
9. Ventiladores
10. Puerto USB-A
11. Puerto USB-C PD
12. Entrada CA
13. Receptáculos de CA 120 V CA
14. Terminal de equipotencialización
15. Indicador de sobrecalentamiento
16. Indicador de sobrecarga
17. Indicador de carga
18. Jaula de protección
19. Cable de carga desmontable (no ilustrado)

LEA Y GUARDE TODAS LAS INSTRUCCIONES PARA FUTURAS REFERENCIAS.

SYMBOLOLOGY

	Volts
	Corriente continua
	Corriente alterna
	Amperios
	Hertzios
	Seguro
	Botón de encendido
	⚠ ATENCIÓN Riesgo de descarga eléctrica
	Bus de serie universal (USB)
	Bus de serie universal Tipo-C (USB-C)
	No permita que la batería entre en contacto con los fluidos corrosivos o conductivos.
	No se pare
	Indicador de sobrecarga
	Indicador de sobrecalentamiento
BND	Terminal de equipotencialización
BFP	Protección antiretorno
	Equipamiento de clase II con puesta a tierra funcional
	UL Listing Mark para Canadá y Estados Unidos

ESPECIFICACIONES

Cat. No.	2845-20
Tipo de batería	M18™
Tipo de cargador	M18™
Voltaje de entrada nominal	120 V AC
Amperaje de entrada nominal	8,4 A
Voltaje de salida nominal (cargador)	18 V
Amperaje de salida nominal (por cargador)	3 A
Potencia nominal total (ambos receptáculos)	
Vatios de máximos	3 600 W por 5 segundos
Vatios de nominales	1 800 W
Voltaje	120 V AC
Frecuencia nominal	60 Hz
Voltaje de salida nominal (USB-A)	5 V CD a 2,1 A (10,5 W)
Voltaje de salida nominal (USB-C PD)	20 / 15 / 12 / 9 / 5 V CD a 3 A (Hasta 60 W)
Cable de suministro de energía	Clasificación UL, tipo SJO, conductor de 3, no. 14 AWG, potencia nominal mínima 105 C mín., 300 V/15 A mín., 1,8 m (6') mín. de largo
Peso (sólo herramienta)	12,7 kg (28 lb)
Peso (con cuatro baterías M18™ 12,0 Ah)	18,9 kg (41,7 lb)
Temperatura ambiente recomendada para operación	0°C a 40°C (32°F a 105°F)
Temperatura ambiente recomendada para carga	5°C a 40°C (40°F a 105°F)

INSTALACIÓN

EXTENSIONES ELECTRICAS

Las herramientas que deben conectarse a tierra cuentan con clavijas de tres patas y requieren que las extensiones que se utilicen con ellas sean también de tres cables. Las herramientas con doble aislamiento y clavijas de dos patas pueden utilizarse indistintamente con extensiones de dos a tres cables. El calibre de la extensión depende de la distancia que exista entre la toma de la corriente y el sitio donde se utilice la herramienta. El uso de extensiones inadecuadas puede causar serias caídas en el voltaje, resultando en pérdida de potencia y posible daño a la herramienta. La tabla que aquí se ilustra sirve de guía para la adecuada selección de la extensión. Mientras menor sea el número del calibre del cable, mayor será la capacidad del mismo. Por ejemplo, un cable calibre 14 puede transportar una corriente mayor que un cable calibre 16. Cuando use mas de una extensión para lograr el largo deseado, asegúrese que cada una tenga al menos, el mínimo tamaño de cable requerido. Si está usando un cable de extensión para mas de una herramienta, sume los amperes de las varias placas y use la suma para determinar el tamaño mínimo del cable de extensión.

Guías para el uso de cables de extensión

• Si está usando un cable de extensión en sitios al aire libre, asegúrese que está marcado con el sufijo "W-A" ("W" en Canadá) el cual indica que puede ser usado al aire libre.

ENSAMBLAJE

- Asegúrese que su cable de extensión está correctamente cableado y en buenas condiciones eléctricas. Cambie siempre una extensión dañada o hágala reparar por una persona calificada antes de volver a usarla.
- Proteja su extensión eléctrica de objetos cortantes, calor excesivo o áreas mojadas.

Calibre mínimo recomendado para cables de extensiones eléctricas*

Amperios (En la placa)	Largo de cable de Extensión en (m)				
	7,6	15,2	22,9	30,5	45,7
0 - 2,0	18	18	18	18	16
2,1 - 3,4	18	18	18	16	14
3,5 - 5,0	18	18	16	14	12
5,1 - 7,0	18	16	14	12	12
7,1 - 12,0	16	14	12	10	--
12,1 - 16,0	14	12	10	--	--
16,1 - 20,0	12	10	--	--	--

* Basado en limitar la caída en el voltaje a 5 volts al 150% de los amperios.

TIERRA

⚠ PELIGRO Puede haber riesgo de descarga eléctrica si se conecta el cable de conexión de puesta a tierra incorrectamente. Consulte con un electricista certificado si tiene dudas respecto a la conexión de puesta a tierra del tomacorriente. No modifique el enchufe que se proporciona con la herramienta. Nunca retire la clavija de conexión de puesta a tierra del enchufe. No use la herramienta si el cable o el enchufe está dañado. Si está dañado antes de usarlo, llévelo a un centro de servicio MILWAUKEE para que lo reparen. Si el enchufe no se acopla al tomacorriente, haga que un electricista certificado instale un toma-corriente adecuado. Sólo si los códigos locales lo permiten y lo exigen, la terminal de equipotencialización podrá conectarse con un cable sólido aislado de cobre 14 AWG, un cable trenzado o un cable con el tamaño que dicten los códigos locales.

Herramientas con conexión a tierra (Enchufes de tres clavijas)

Las herramientas marcadas con la frase "Se requiere conexión de puesta a tierra" tienen un cable de tres hilo y enchufes de conexión de puesta a tierra de tres clavijas. El enchufe debe conectarse a un tomacorriente debidamente conectado a tierra (véase la Figura A). Si la herramienta se averiara o no funcionara correctamente, la conexión de puesta a tierra proporciona un trayecto de baja resistencia para desviar la corriente eléctrica de la trayectoria del usuario, reduciendo de este modo el riesgo de descarga eléctrica.

La clavija de conexión de puesta a tierra en el enchufe está conectada al sistema de conexión de puesta a tierra de la herramienta a través del hilo verde dentro del cable. El hilo verde debe ser el único hilo conectado al sistema de conexión de puesta a tierra de la herramienta y nunca se debe unir a una terminal energizada.

Su herramienta debe estar enchufada en un tomacorriente apropiado, correctamente instalado y conectado a tierra según todos los códigos y reglamentos. El enchufe y el tomacorriente deben asemejarse a los de la Figura A.

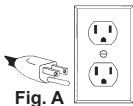

Fig. A

⚠ ADVERTENCIA Recargue la batería sólo con el cargador especificado para ella. Para instrucciones específicas sobre cómo cargar, lea el manual del operador suministrado con su cargador y la batería.

Retiro / inserción de las pilas

Para **quitar** las baterías, oprima los botones de liberación y jale las baterías para sacarlas de la fuente de energía.

Para **poner** las baterías, deslice la batería en el cuerpo de la fuente de energía. Asegúrese de que se fijen firmemente en su lugar.

NOTA: La unidad necesita de cuatro baterías cargadas para funcionar.

Colocación / retiro de la extensión

La fuente de energía debe conectarse para que se carguen las baterías. La fuente de energía cargará hasta 4 baterías que estén instaladas en las bahías de carga. Conecte una extensión adecuada a la fuente de energía. La fuente de energía debe estar conectada a un receptáculo de 120 V con el propósito de cargar baterías. Para desconectar la extensión, ya que la carga esté completa, quite el cable de la fuente de energía.

La fuente de energía descargará o cargará las baterías, pero sólo podrá realizar una función a la vez. Cuando estén cargadas las baterías, desconecte la extensión y conecte las herramientas o los artículos.

Bloqueo / desbloqueo de las baterías

1. Gire el collar del asa para **quitarle** el seguro antes de separar las barras de seguridad de la batería que están fijas al asa de transporte.

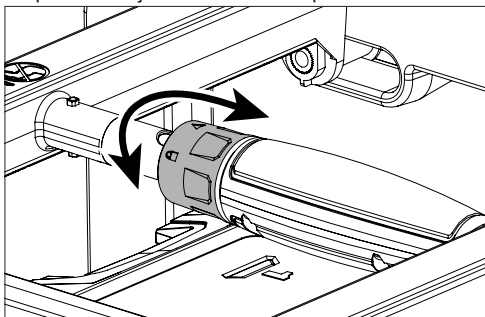

2. Gire el collar del asa hacia la posición de **bloqueo**. La barra tiene un orificio para fijar un candado (no incluido).

3. Ponga el candado. Hacerlo evita que las baterías se saquen de la fuente de energía.

NOTA: Se sugiere que las barras de seguridad de la batería se ubiquen lo más cerca la una de la otra, con el collar del asa en la posición de bloqueo cuando no haya baterías.

Instalación de la correa de transporte

Para **instalar** la correa de transporte, fije los ganchos de la correa en ambos arillos. Asegúrese de que los ganchos estén fijos en los arillos antes de mover la fuente de energía. Para **quitarla**, siga el procedimiento a la inversa.

Anclaje de la fuente de energía

Es posible fijar las anclas a la fuente de alimentación poniéndolas en cualquier parte de la jaula de protección.

OPERACIÓN GENERAL

Capacidad de fuente de alimentación

Asegúrese de que la fuente de energía puede generar los vatios máximos y nominales suficientes para que los aparatos funcionen al mismo tiempo.

1. Seleccione los artículos que se alimentarán al mismo tiempo.
2. Haga el cálculo de los vatios nominales de estos artículos. Esta será la cantidad de potencia que la fuente de energía debe generar para mantener los aparatos funcionando. Consulte la tabla de referencia de vatios.
3. Haga el cálculo de los vatios máximos que se necesitan. Los vatios máximos son el breve impulso de energía que se necesita para arrancar herramientas eléctricas de motor, como una sierra circular. Dado que no todos los motores arrancan al mismo tiempo, es posible realizar un estimado del total de los vatios máximos al agregar únicamente el aparato con la mayor cantidad de vatios máximos adicionales al total de los vatios nominales que se mencionan en el paso 2.

Aplicación/equipo	Vatios de nominales estimados*	Vatios de máximos estimados*
Sitio de trabajo		
Destornillador eléctrico 10 mm (3/8")	600	1 000
Lámpara de trabajo	1 000	1 000
Sierra recíproca	960	1 920
Sierra circular 184 mm (7-1/4")	1 400	2 300
Sierra de inglete 254 mm (10")	1 800	2 800
Compresor de aire 1/4 caballos de fuerza	970	1 600
Pistola a presión 1/3 caballos de fuerza	600	1 200
Radio	50	50
Cargador estándar M18™/M12™ (48-59-1812)	60	60
Cargador rápido M18™/M12™ (48-59-1808)	75 (M12™) 120 (M18™)	75 (M12™) 120 (M18™)
Estilo de vida		
Microonda	1 000	1 000
Televisión	190	190
Receptor satelital	250	250
Ventilador portátil	40	120
Calentador	1 300	1 300
Guirnalda de luces	50-150	50-150

Computadora portátil	50-150	50-150
Tableta	15	15
Teléfono celular	5	5
*El vataje enumerado es un aproximado. Revise el vataje real de la herramienta o equipo.		

Indicador de carga

Use el indicador de carga para determinar el tiempo de funcionamiento restante del paquete de batería. Pulse el botón del indicador de carga para que se muestren las luces. El indicador de carga se encenderá durante 2 ó 3 segundos. Cuando quede menos del 10% de carga, una luz parpadeará lentamente en el indicador de carga.



NOTA: Si el Indicador de carga parece no estar funcionando, coloque el paquete de batería en el cargador y cárguela según sea necesario.

Comparado con otros tipos de baterías NiCd, las baterías de iones de litio MILWAUKEE proporcionan una alimentación constante durante todo el tiempo de funcionamiento. La herramienta no sufrirá una lenta y gradual pérdida de potencia a medida que trabaja. Para indicar la finalización de la carga, una luz parpadeará rápidamente en el indicador de carga durante 2 ó 3 segundos y la herramienta no podrá encenderse. Cargue el paquete de batería.

NOTA: Inmediatamente después de usar el paquete de batería, es posible que el Indicador de carga muestre una carga inferior a la que aparecerá si se comprueba unos minutos más tarde. Después de reposar, las celdas del paquete de batería "recuperan" algo de su carga.

Luces del indicador de carga	Diagnóstico	Solución
Luces 1 a 4, continuas	Tiempo de funcionamiento restante	Continuar funcionando
1 luz de parpadeo lento	Menos del 10% de tiempo de funcionamiento restante	Preparar el paquete de batería para una carga
1 luz de parpadeo rápido	Se terminó de descargar	Cargar el paquete de batería
Luces 1 a 4, de parpadeo rápido	Consumo de corriente excesivo	Reduzca la carga en la fuente de energía e inténtelo de nuevo
Luces 1 y 3/luces 2 y 4, de parpadeo alternado	Temperatura del paquete de batería muy elevada	Deje que las baterías se enfríen e inténtelo de nuevo

Uso de la fuente de energía

Esta fuente de energía convierte la electricidad de CD a energía de carga USB y/o energía doméstica de 120 VAC, lo que permite que el usuario cargue y energice una amplia gama de dispositivos.

- Para extender la vida útil de la fuente de energía y los dispositivos que se conectan a ella, es importante que preste atención al momento de agregar cargas eléctricas a la fuente de energía.
- No debe haber ningún aparato conectado a las entradas de la fuente de energía antes de encenderla.
- La manera correcta y segura de gestionar la potencia de la fuente de energía es ir agregando cargas de manera secuencial.

NOTA: Es posible usar la salida CA y los puertos USB al mismo tiempo. El ventilador interno podrá activarse durante el uso.

1. Inserte (4) baterías M18™ necesarias.
2. Oprima el botón de encendido  para encender la fuente de energía.
3. Enchufe y encienda la primera carga, preferiblemente la carga más grande. Permita que se establezca la salida de la fuente de alimentación.
4. Enchufe y encienda la siguiente carga. A de nuevo, permita que se establezca la salida de la fuente de alimentación.

NOTA: Se escuchará un sonido de alerta cuando las baterías tengan una carga baja.

5. Cuando haya terminado, apague la fuente de energía, desconecte su dispositivo y quite las baterías.

Luces LED con indicador de combustible integrado y tonos de alerta

Cuando la fuente de energía detecte una situación de baja potencia, una batería muerta, una situación de sobrecarga o de sobrecalentamiento, el usuario escuchará una alerta sonora. Investigue la causa que dio pie a que se generara la alerta sonora para continuar usando el aparato.

Condiciones de sobrecarga y sobrecalentamiento

Cuando se produzca una situación de sobrecarga o sobrecalentamiento, la fuente de energía emitirá una alerta sonora y se encenderá el icono respectivo. Realice la acción adecuada, como apagar la fuente de energía o reducir la carga que está conectada a ella, o permita que la fuente de energía repose (se enfríe) antes de seguir usándola.

NOTA: Después de tres sobrecargas consecutivas, la fuente de energía se bloqueará por 5 minutos. Después de esos 5 minutos, será posible encender la fuente de energía y utilizarla normalmente.

Funcionamiento en clima frío

Las baterías de ion de litio de MILWAUKEE están diseñadas para funcionar en temperaturas menores a cero. Cuando la batería está demasiado fría, es probable que necesite calentarse antes de usarse normalmente. Ponga cuatro baterías en la fuente de energía y utilícelas en una aplicación sencilla (de menos de 1 000 W). Si se excede la recomendación de potencia anterior, se escuchará una alerta sonora y 1 luz LED en el indicador de carga de la batería podría comenzar a parpadear. Reinicie las baterías conectándolas a un cargador (la fuente de energía funciona como cargador cuando está conectada a una toma de CA).

OPERACIÓN DEL CARGADOR

⚠ ADVERTENCIA Cargue únicamente las baterías de ion de litio M18™ de MILWAUKEE con el cargador de ion de litio de MILWAUKEE. Otros tipos de baterías pueden causar lesiones físicas y daños.

Cuándo cambiar la batería

- Las baterías de MILWAUKEE no desarrollan una "memoria" cuando se cargan después de una descarga parcial. No es necesario que la batería se quede sin energía antes de ponerla en el cargador.
- Utilice el indicador de carga para determinar cuándo necesita cargar la batería de iones de litio de MILWAUKEE.
 - Puede "cargar hasta el tope" la batería antes de comenzar una tarea importante o un día en el que se va a usar durante mucho tiempo.
 - La única vez en que será necesario cargar las baterías de ion de litio de MILWAUKEE es cuando se haya agotado su carga. La fuente de energía emitirá un "bip" y el indicador de carga parpadeará para indicar que la carga se ha agotado. Cargue la batería según sea necesario.

Cómo cargar la batería

1. Conecte el cable de 120 V a la entrada CA.
NOTA: Cuando una extensión esté conectada a la entrada CA, la fuente de energía entrará a modo de carga.
2. Ponga una o más baterías en las ranuras de baterías disponibles. Asegúrese de que se fijen firmemente en su lugar. El indicador de carga en cada batería indicará el nivel de carga que tienen. El indicador de carga se apagará cuando la carga esté completa.
NOTA: Las baterías se cargarán al mismo tiempo.
3. Ya que las haya puesto, se encenderá la luz LED del indicador de carga correspondiente. Las baterías se cargarán al mismo tiempo. Las luces LED indicarán lo siguiente:



Rojo continuo: Cargando



Verde continua: La carga ha terminado



Luz verde continua: Carga completa



Rojo parpadear: La batería está demasiado caliente/fría

MAINTENANCE

⚠️ ADVERTENCIA Para reducir el riesgo de lesiones, siempre desconecte la fuente de energía y quite las baterías de los cargadores antes de realizar alguna labor de mantenimiento. Nunca desarme la herramienta, las baterías o el cargador. Comuníquese con un centro de servicio MILWAUKEE para TODAS las reparaciones.

Para reducir el riesgo de incendio, lesiones personales y daños al producto debido a un cortocircuito, no sumerja nunca la herramienta, el paquete de baterías o el cargador en líquido ni permita que fluya un fluido dentro de ellos. Los fluidos corrosivos o conductivos, como el agua de mar, ciertos productos químicos industriales y blanqueadores o lejías que contienen, etc., pueden causar un cortocircuito.

Mantener la fuente de alimentación

Mantenga su fuente de alimentación en buen estado mediante la adopción de un programa de mantenimiento regular. Si la fuente de alimentación no funciona correctamente, devuélvala a un centro de servicio de MILWAUKEE para su reparación.

⚠️ ADVERTENCIA Para reducir el riesgo de lesiones físicas, descarga eléctrica y daños, nunca sumerja su herramienta en ningún líquido ni permita que ningún líquido se filtre hacia su interior.

Limpieza

Limpie el polvo y suciedad de las ventilas. Mantenga los mangos limpios, secos y libres de aceite o grasa. Use solo jabón neutro y un trapo húmedo para limpiar, ya que algunos substancias y solventes limpiadores son dañinos a los plásticos y partes aislantes. Algunos de estos incluyen: gasolina, turpentina, thinner, lacas, thinner para pinturas, solventes para limpieza con cloro, amoníaco y detergentes caseros que tengan amonía. Nunca usa solventes inflamables o combustibles cerca de una herramienta.

Limpieza de la batería y el compartimiento

Mantenga las conexiones y las superficies entre la fuente de alimentación y la batería libres de residuos y materiales.

No tener limpiadas las superficies podrá causar una desalineación o daños en la conexión de la batería.

Reparaciones

Si su herramienta, batería o cargador están dañados, envíela al centro de servicio autorizado más cercano.

ACCESORIOS

⚠️ ADVERTENCIA Utilice sólo los accesorios específicamente recomendados. Otros accesorios puede ser peligroso.

Para una lista completa de accesorios, visite nuestro sitio en Internet: www.milwaukeetool.com o póngase en contacto con un distribuidor.

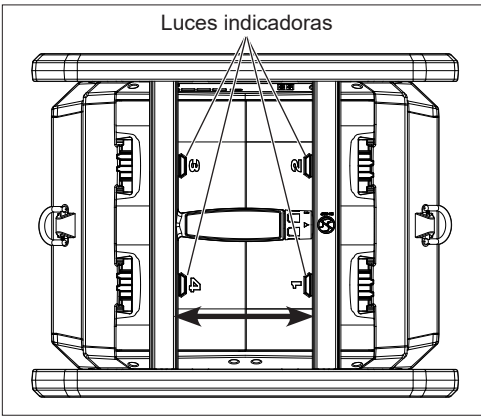

NOTA: Cuando esté en modo de carga, no será posible usar las tomas CA o los puertos USB de la fuente de energía.

4. Cuando la carga esté completa, el indicador de carga se encenderá en color verde. La fuente de energía mantendrá la batería totalmente cargada si se le deja en el cargador. El indicador de carga se encenderá como siempre durante la carga normal.
- Si el indicador de carga parpadea en rojo y verde, revise que la batería esté bien puesta en el compartimiento. Quite la batería y vuélvala a poner. Si el indicador de carga continúa parpadeando en rojo y verde, quite la o las baterías que haya puesto y desconecte el cargador durante, al menos, 2 minutos. Después de 2 minutos, vuelva a conectar el cargador y ponga la batería. Si persiste el problema, comuníquese con un centro de servicio MILWAUKEE.
- Si el indicador de carga no se enciende, revise que la batería esté bien puesta en el compartimiento. Quite la batería y vuélvala a poner. Si el indicador de carga sigue sin encender, quite la o las baterías que haya puesto y desconecte el cargador durante, al menos, 2 minutos. Después de 2 minutos, vuelva a conectar el cargador y ponga la batería. Si, después de estos intentos, el indicador del cargador sigue sin encender, comuníquese con un centro de servicio MILWAUKEE.

Notificación de batería muerta

Se escuchará una alerta sonora cuando la batería tenga poca carga. Se escuchará una alerta sonora adicional cuando la unidad esté muerta y sin energía.

Carga de una batería caliente o fría

El cargador que tenga un indicador de carga en color rojo parpadeante indica que la temperatura de la batería sobrepasa el rango de carga. Una vez que la batería o cargador está dentro del rango de carga aceptable, se producirá la carga normal y la luz roja será continua. Si está caliente o fría, la batería puede tardar más tiempo en cargarse.

Estado de carga de iones de litio

Temperatura del paquete de batería	Luz indicadora roja del cargador	Estado de carga
Demasiado caliente	Intermitente	No está cargando
Temperatura apropiada	Continua	Carga normal
Demasiado fría	Intermitente	No está cargando

SOPORTE DE SERVICIO - MEXICO

CENTRO DE ATENCION A CLIENTES

Techtronic Industries Mexico, S.A. de C.V.

Av. Presidente Masarik 29 Piso 7

11560 Polanco V Seccion

Miguel Hidalgo, Distrito Federal, México

01 (800) 030-7777 o (55) 4160-3540

Lunes a Viernes (9am a 6pm)

O contactarnos en www.milwaukeeool.com.mx

GARANTÍA LIMITADA - E.U.A. Y CANADÁ

Cada herramienta eléctrica* de MILWAUKEE (ver excepciones a continuación) está garantizada para el comprador original únicamente de que no tenga material y mano de obra defectuosos. Sujeto a ciertas excepciones, MILWAUKEE reparará o reemplazará cualquier parte en una herramienta eléctrica que tenga defectos de material o mano de obra según lo determine MILWAUKEE mediante una revisión, por un periodo de cinco (5) años** después de la fecha de compra a menos que se indique lo contrario. Al devolver la herramienta eléctrica a un Centro de Servicio de la fábrica de MILWAUKEE o a una Estación de Servicio Autorizada de MILWAUKEE, se requiere que el flete esté pagado por adelantado y asegurado. Se debe incluir una copia del comprobante de compra con el producto devuelto. Esta garantía no aplica a daños que MILWAUKEE determine que son ocasionados por reparaciones o intentos de reparaciones realizados por una persona que no sea personal autorizado de MILWAUKEE, uso indebido, aflicciones, maltrato, desgaste normal, falta de mantenimiento o accidentes. Desgaste normal: Muchas herramientas eléctricas necesitan un reemplazo periódico de partes y servicio para lograr el mejor desempeño. Esta garantía no cubre la reparación cuando el uso normal ha agotado la vida de una parte, incluyendo sin limitar a mandriles, cepillos, cables, zapatas de la sierra, abrazaderas de la hoja, juntas tóricas, sellos, protectores, hojas de desatornilladores, pistones, herrajes, levitadores y arandelas de cubierta de los protectores.

*Esta garantía no cubre clavadoras y grapadoras neumáticas, pistola de pintura a presión, baterías inalámbricas, generadores de energía portátil de gasolina, herramientas de mano, palanca y cadena de mano de polipasto - eléctricas, instrumentaria calefata M12™, producto reacondicionado y productos de prueba y medición. Están disponibles distintas garantías independientes para estos productos.

**La vigencia de la garantía para los radios para obra, puerto de energía M12™, fuente de poder M18™, ventiladores para obra y carretillas de trabajo industrial Trade Titan™ es de un (1) año a partir de la fecha de compra. La vigencia de la garantía para las llaves de impacto de alto torque con empuñadura en D de 1" M18 FUEL™, los cables de limpieza de drenajes, los accesorios de la pistola de aire para limpieza de drenajes AIRSNAKE™, los niveles láser USD REDLITHIUM™, el barrenado de 0,3 m (25") TRAPSNAKE con CABLE DRIVE™, los accesorios para herramienta de prensado de FORCE LOGIC™ y láser de línea cruzada verde es de dos (2) años a partir de la fecha de compra. La vigencia de la garantía para la pistola de calor compacta M18™, el extractor de polvo de 30,3 l (8 gal.), las clavadoras de entramado M18™, la llave de impacto de torque controlado con yunque exterior de 1/2" M18 FUEL™ con ONE-KEY™, la llave de impacto de alto torque de 1" M18 FUEL™ con ONE-KEY™, el compresor silencioso compacto de 7,6 l (2 gal.) M18 FUEL™, los niveles láser M12™, el detector de láser de 19,8 m (165"), la clavadora de broches 23GA M12™, la remachadora ciega de 6,4 mm (1/4") M18 FUEL™ con ONE-KEY™, el raspador de neumáticos de baja velocidad M12 FUEL™, las pulidoras de órbita aleatoria M18 FUEL™, la engrapadora multiusos para cerca M18™, la trípode láser de 1,8 m (72"), y la fuente de energía de 3600W / 1800W M18™ CARRY-ON™ es de tres (3) años a partir de la fecha de compra. La vigencia de la garantía de la luz LED en la lámpara de trabajo LED y el foco mejorado de LED de la lámpara de trabajo es la misma que la vida útil del producto sujeto a las limitaciones anteriores. Si la lámpara LED o el foco LED falla durante el uso normal, se cambiará la pieza sin costo.

No se requiere el registro de la garantía para obtener la garantía correspondiente a un producto de herramienta eléctrica de MILWAUKEE. La fecha de fabricación del producto servirá para determinar la vigencia de la garantía si no se presenta ningún comprobante de compra al solicitar el servicio en garantía.

LA REPARACIÓN DE LOS RESARCIMIENTOS EXCLUSIVOS DE RECUPERACIÓN Y SUSTITUCIÓN AQUÍ DESCRITOS ES UNA CONDICIÓN DEL CONTRATO EN CUANTO A LA COMPRA DE TODO PRODUCTO DE MILWAUKEE. SI USTED NO ACEPTA ESTA CONDICIÓN, NO DEBE COMPRAR EL PRODUCTO. MILWAUKEE

NO SERÁ RESPONSABLE EN NINGÚN CASO DE DAÑOS INCIDENTALES, ESPECIALES, EMERGENTES O PUNITIVOS NI DE NINGÚN COSTO, HONORARIOS DE ABOGADOS, GASTOS, PÉRDIDAS O DEMORAS QUE SUPUESTAMENTE SEAN CONSECUENCIA DE ALGUN DAÑO, FALLA O DEFECTO DE ALGUNO DE LOS PRODUCTOS, INCLUYENDO, ENTRE OTROS, RECLAMACIONES POR PÉRDIDA DE UTILIDADES. ALGUNOS ESTADOS NO PERMITEN LA EXCLUSIÓN O LIMITACIÓN DE RESPONSABILIDAD POR DAÑOS INCIDENTALES O EMERGENTES, POR LO QUE LA ANTERIOR LIMITACIÓN O EXCLUSIÓN PODRÍA NO APLICARSE EN SU CASO. ESTA GARANTÍA ES EXCLUSIVA Y SUSTITUYE TODAS LAS DEMÁS GARANTÍAS EXPRESAS, SEAN ESTAS ESCRITAS U ORALES. EN LA MEDIDA EN QUE LO PERMITA LA LEY, MILWAUKEE DESCONOCE CUALQUIER GARANTÍA IMPLÍCITA, INCLUYENDO, ENTRE OTRAS, CUALQUIER GARANTÍA IMPLÍCITA DE COMERCIABILIDAD O IDONEIDAD PARA UN FIN O USO ESPECÍFICO; HASTA EN QUE DICHO DESCONOCIMIENTO NO SEA PERMITIDO POR LA LEY, DICHAS GARANTÍAS IMPLÍCITAS SE LIMITAN A LA DURACIÓN DE LA GARANTÍA EXPRESA CORRESPONDIENTE SEGÚN LO ARRIBA DESCRITO. ALGUNOS ESTADOS NO PERMITEN LIMITACIONES EN LA VIGENCIA DE UNA GARANTÍA IMPLÍCITA, POR LO QUE LA ANTERIOR LIMITACIÓN PODRÍA NO APLICAR A USTED. ESTA GARANTÍA LE CONFIERE DERECHOS JURÍDICOS ESPECÍFICOS Y USTED PODRÍA, ADEMÁS, TENER OTROS DERECHOS QUE VARIAN SEGÚN EL ESTADO.

Esta garantía aplica a productos vendidos únicamente en los EE. UU. y Canadá.

Consulte la "Búsqueda de centro de servicio" en la sección de Partes y servicio del sitio web de MILWAUKEE en www.milwaukeeool.com o llame al 1.800.SAWDUST (1.800.729.3878) para localizar su centro de servicio más cercano para darle servicio con y sin garantía a una herramienta eléctrica de Milwaukee.

PÓLIZA DE GARANTÍA - VALIDA SOLO PARA MÉXICO, AMÉRICA CENTRAL Y EL CARIBE

La garantía de TECHTRONIC INDUSTRIES es por 3 años a partir de la fecha original de compra.

Esta tarjeta de garantía cubre cualquier defecto de material y mano de obra en ese Producto.

Para hacer válida esta garantía, presente esta tarjeta de garantía, cerrada/sellada por el distribuidor o la tienda donde compró el producto, al Centro de Servicio Autorizado (ASC). O, si esta tarjeta no se ha cerrado/sellado, presente la prueba original de compra a ASC. Llame 55 4160-3547 para encontrar el ASC más cercano, para servicio, partes, accesorios o componentes.

Procedimiento para hacer válida esta garantía

Lleve el producto a ASC, junto con la tarjeta de garantía cerrada/sellada por el distribuidor o la tienda donde compró el producto, y cualquier pieza o componente defectuoso se reemplazará sin costo para usted. Cubriremos todos los costos de flete con relación a este proceso de garantía

Excepciones

Esta garantía no tendrá validez en las siguientes situaciones:

- Quando el producto se use de manera distinta a la que indica el manual del usuario final o de instrucciones.
- Quando las condiciones de uso no sean normales.
- Quando otras personas no autorizadas por TECHTRONIC INDUSTRIES modifiquen o reparen el producto.

Nota: si el juego de cables está dañado, tiene que reemplazarse en un Centro de Servicio Autorizado para evitar riesgos eléctricos.

CENTRO DE SERVICIO Y ATENCIÓN

Llame al 55 4160-3547

IMPORTADO Y COMERCIALIZADO POR

TECHTRONIC INDUSTRIES, MÉXICO, S.A. DE C.V.

Miguel de Cervantes Saavedra No.301 Piso 5, Torre Norte

11520 Colonia Ampliación Granada

Miguel Hidalgo, Ciudad de México, México

Modelo: _____

Fecha de Compra: _____

Sello del Distribuidor: _____

MILWAUKEE TOOL
13135 West Lisbon Road
Brookfield, WI 53005 USA

58140149d3
03/22

01610400101Q-03(A)
Printed in China